

■外形寸法図

<WGN-1>

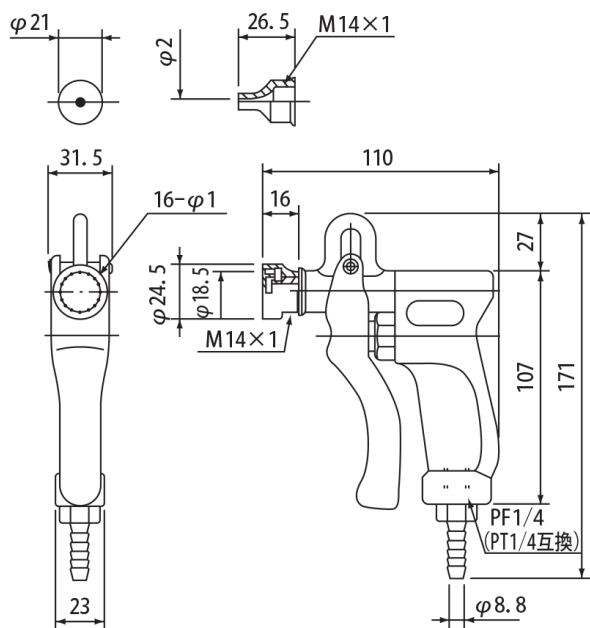

<WGN-2>

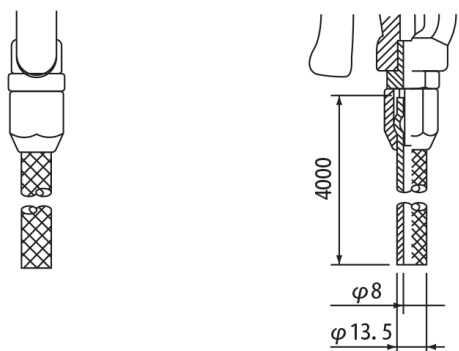

<WGN-3>

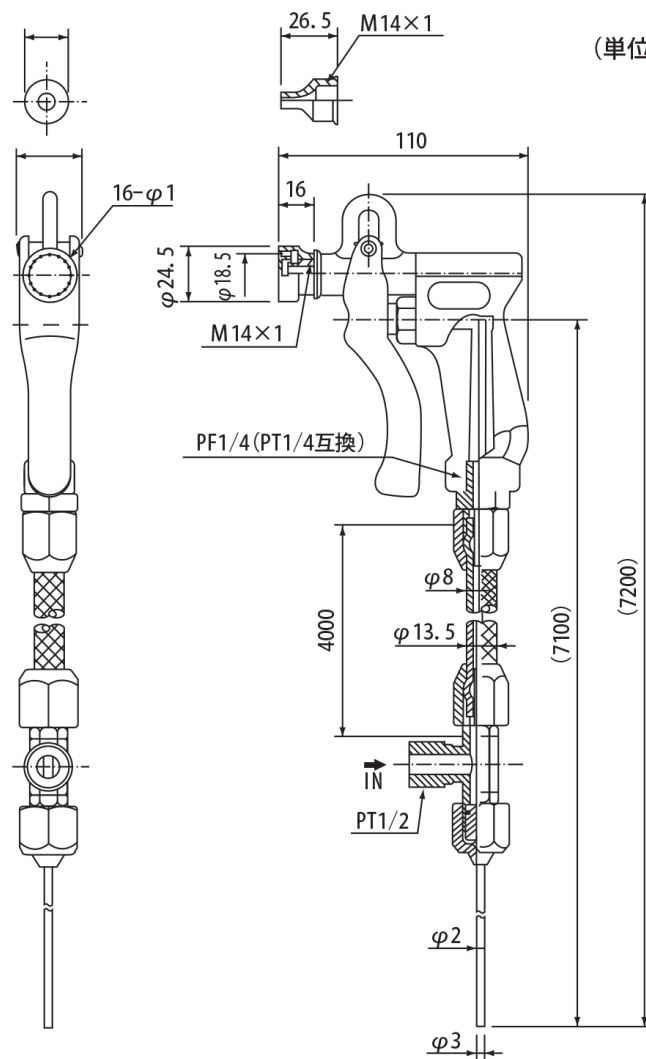

(単位：mm)

■材質

部品名	材質	部品名	材質
ボディ	ポリプロピレン	インナーチューブ	PFA
ハンドグリップ	ポリプロピレン	フラットノズル	ポリプロピレン/PTFE
シャワーノズル	ポリプロピレン	フルコーンノズル	ポリプロピレン/PTFE
ストレートノズル	ポリプロピレン	コイルホース本体	ポリエチレン
ホースニップル	ポリプロピレン	ホースコネクタ本体	ポリプロピレン
O-リング	フッ素ゴム	ナット	ポリプロピレン
ブレードホース	テトロン入り物質強化ビニル	スリーブ	ポリプロピレン
ブレードホース継手セット	ポリプロピレン/フッ素ゴム	インナー	ポリプロピレン
分岐チースセット	ポリプロピレン/PTFE		

フラットスプレーノズル フルコーンスプレーノズル ブレードホース継手セット

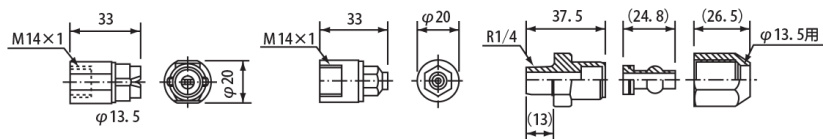

■ノズルの噴射形状と流量値

<シャワーノズル>

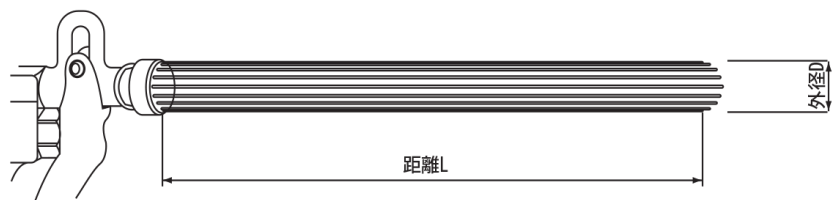

供給圧力[MPa]	0.05	0.1	0.15	0.2	0.25	0.3
流量[L/min]	1.6	2.8	4.2	5.2	6.2	6.8
距離L [m]	0	0.25	0.5	0.75	1.0	
噴射外径D[φmm]	19.5	26	35	42	50	

<ストレートノズル>

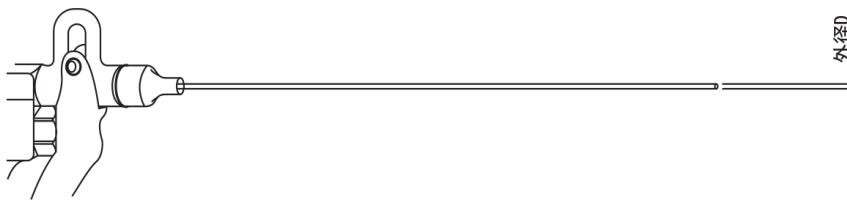

供給圧力[MPa]	0.05	0.1	0.15	0.2	0.25	0.3
流量[L/min]	0.4	0.9	1.4	1.6	1.8	2.2
噴射外径D[φmm]	3					

<フラットスプレーノズル>

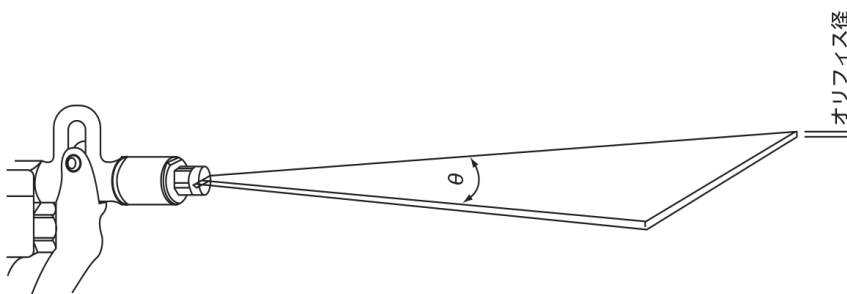

供給圧力[MPa]	0.05	0.1	0.15	0.2	0.25	0.3
流量[L/min]	1.6	2.3	2.8	3.2	3.6	3.9
角度θ[°]	68	70	74	76	78	80
オリフィス径 [mm]	2.3					

<フルコーンスプレーノズル>

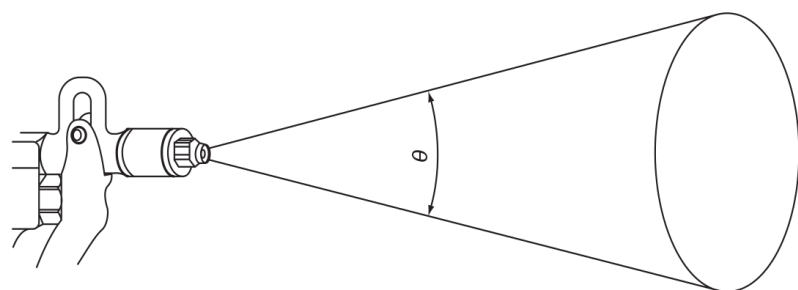

供給圧力[MPa]	0.05	0.1	0.15	0.2	0.25	0.3
流量[L/min]	2.8	3.6	4.2	4.9	5.4	5.9
角度θ[°]	52	62	72	74	78	80