

RW45-ST092/093 説明書

この度は、弊社製品をお買い上げいただきありがとうございます。
この説明書は、製品の取扱説明・組立説明を記載していますので、必ずお読みください。

取扱説明

- 本製品は、必ずQUWALL書庫と組み合わせて使用してください。
- 本製品の耐荷重（棚板1枚当たり）は50kgです。耐荷重以上に収納しないでください。
- その他については、QUWALL書庫に付属している「QUWALL【取扱説明書】」を参照してください。

組立説明

●組立に必要な工具

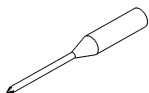

お客様で、⊕ドライバーをご準備ください。
※ねじの締め付けが固い場合は、電動ドライバーをご使用ください。

●組み立てる前に

組み立てる前に、構成部品と組立部品をご確認ください。

<ST092 構成部品>

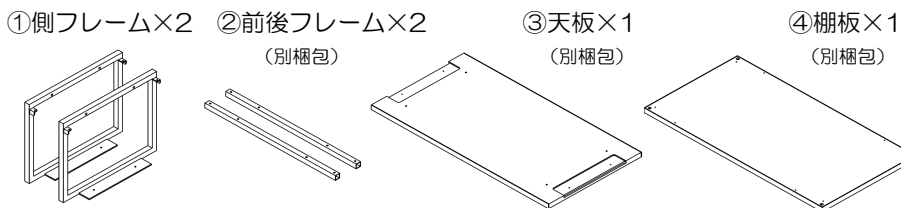

<ST092 組立部品>

- ⑤C1型タッピンねじ(M5×L10) ×4
- ⑥皿木ねじ(4.5×L16) ×4
- ⑦皿木ねじ(4.5×L38) ×4
- ⑧トラスねじ(M6×L8) ×4
- ⑨連結金具×2
- ⑩トラスタッピンねじ(4×L16) ×4
- ⑪説明書(本紙)

<ST093 構成部品>

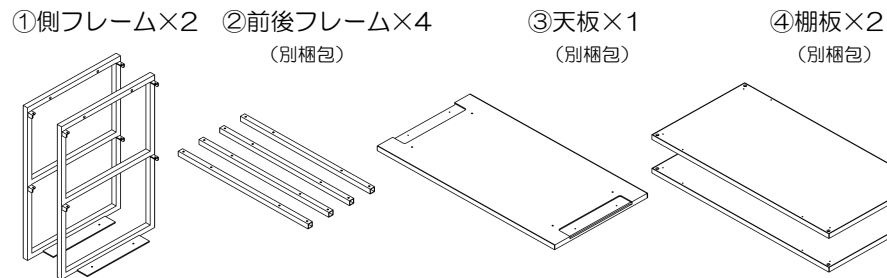

<ST093 組立部品>

- ⑤C1型タッピンねじ(M5×L10) ×8
- ⑥皿木ねじ(4.5×L16) ×4
- ⑦皿木ねじ(4.5×L38) ×8
- ⑧トラスねじ(M6×L8) ×4
- ⑨連結金具×2
- ⑩トラスタッピンねじ(4×L16) ×4
- ⑪説明書(本紙)

●組立方法 (本説明はST092についてのものですが、ST093も同様です。)

- 1 側フレームに前後フレームを差し込み、C1型タッピンねじを締め付けて固定してください。※差し込みが固いときは、軽く揺さぶりながらゆっくり差し込んでください。

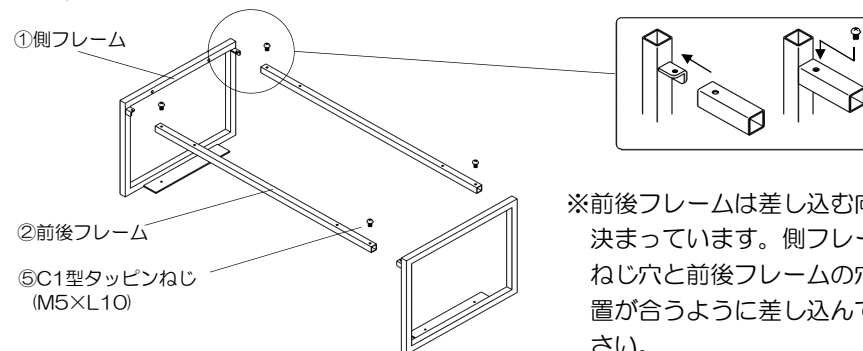

※前後フレームは差し込む向きが決まっています。側フレームのねじ穴と前後フレームの穴の位置が合うように差し込んでください。

- 2** 天板を側フレームにはめ込み、天板と側フレームの前後がフラットな状態で皿木ねじ(4.5×L16)を締め付けてください。

※ねじの締め過ぎにご注意ください。ねじが空回りして固定できなくなります。

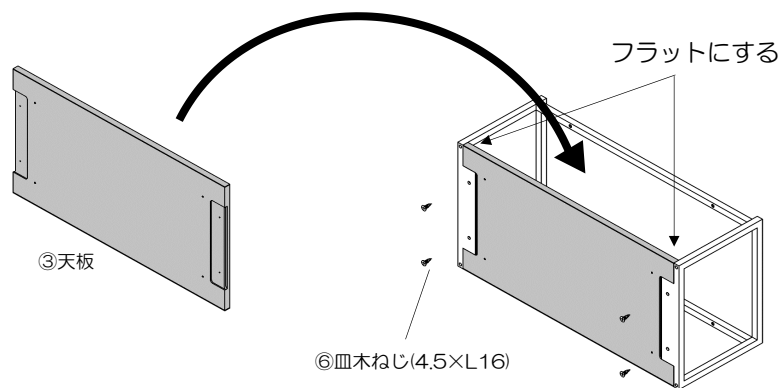

- 3** 棚板を穴のある方を下側にしてはめ込み、棚板と側フレームの前後がフラットな状態で内側から皿木ねじ(4.5×L38)を締め付けてください。

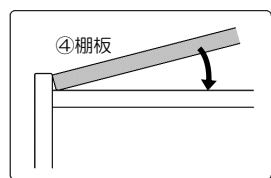

※棚板がはまり難い場合は、片側ずつ入れるとはまり易いです。

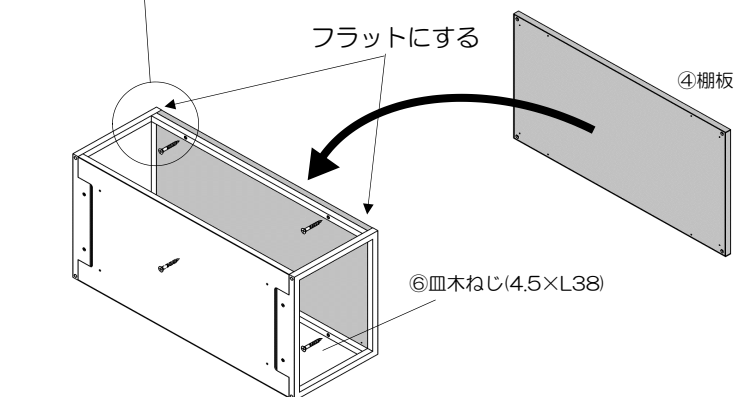

- 4** 最後にQUWALL書庫の上に乗せ、トラスねじを締め付けて固定すれば完成です。

※書庫への連結方法は、QUWALL書庫に付属している「壁面収納庫【組立説明書】」を参照してください。

※QUWALL書庫に載せる作業は、必ず2人以上で行ってください。落下するなどしてケガをするおそれがあります。

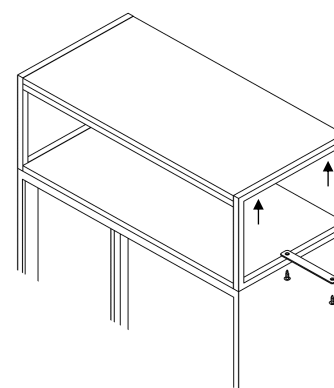
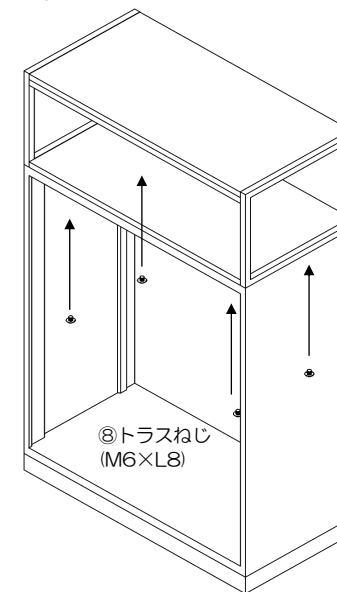

※複数台を横並びにする場合は、連結金具とトラスタッピンねじで横連結してください。隣どうしの隙間を寄せながら、棚板の下穴に合わせてねじを差し込んで締め付けてください。

