

DAIKOU

マグネット式
負荷調節8段階

準業務用
本格仕様

DAIKOU 準業務用ローイングマシン DK-7111

SPECIFICATION

用途/連続使用	準業務用 / 120分
負荷方式/段階	マグネット+エアー併用 負荷調節8段階
本体サイズ/重量	幅54×長215×高95cm / 36kg
折り畳み時サイズ	幅54×長122×高138cm
最大耐重	135kg
座席最後部からペダル迄	約116cm
座席スライド幅	約82cm
座席高さ	地面から約37cm
適応身長	150 - 200cm
組立所要時間	約20 - 30分
パネル表示項目	時間 / 距離 / カウント数 / 消費カロリー / スキャン

サイド

95cm

シート前後スライド距離約82cm

215cm

収納時

トップ

138cm

シート
から地面迄
約37cm

122cm

54cm

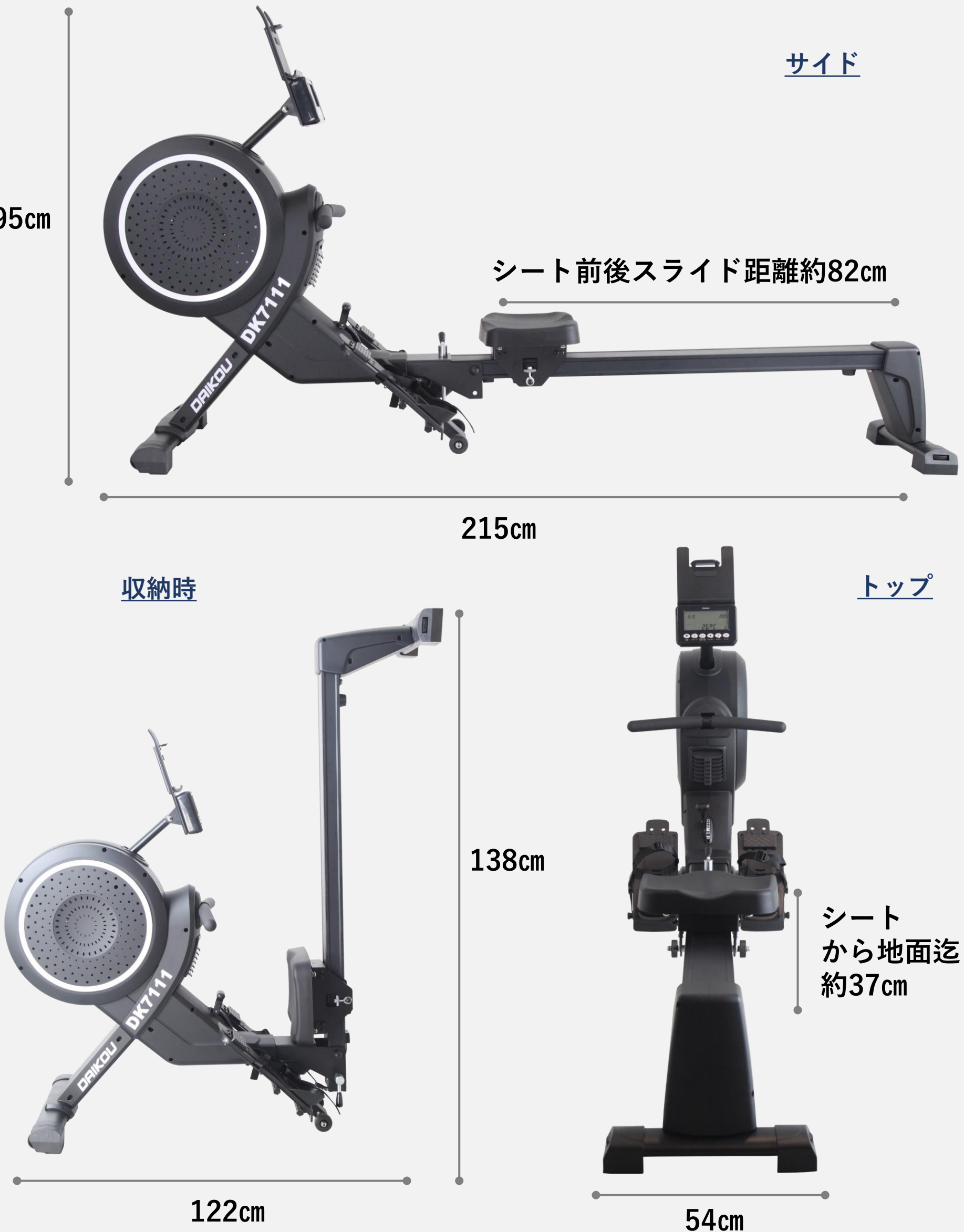



折り畳みポイント

使用しない時やお掃除の時は折り畳み可能！

止めピンを外して簡単に折り畳みが可能です。

折り畳みサイズ幅54 × 長122 × 高138cm

ガタツキ防止アジャスター



移動用キャスター



移動用キャスター & ガタツキ防止アジャスター

マシンの前方には**移動用キャスター**が付いており、
何方でも簡単にマシンの**設置場所を移動**する事ができます。

マシンの後方には**ガタツキ防止アジャスター**が付いており、
よりフラットにマシンを**設置**でき、**安定な体制**でトレーニングを行えます。



有段階式調節ペダルで足をしっかり固定！

足のサイズや動作に合わせ、
ペダルの長さを6段階調節可能。

足の負担を軽減し、ハードなトレーニングにも対応。滑り止め性も◎。

かかと部分にはストッパーがあり、
運動時に足が外れる心配はありません。
本格仕様の準業務用クラスのローイングマシンです。





マシンの中央部にはファンがあり、
周りの通気性を良くし、
心地良い風を浴びながら運動できます。

操作性を重視したシンプルな作りのメーターパネル
煩雑な操作がなく、より運動に集中できます！

<時間/距離/カウント/総カウント/カロリー/スキャン>



静音
マグネット式
風力負荷



全身を動かしてトレーニングをしましょう！

ローイングマシンは有酸素運動を行う事で効率的に脂肪を燃焼し、更に、下半身と上半身の筋肉を鍛える事が可能です。



腕の筋肉



胸部の筋肉



腹部の筋肉



下肢の筋肉



背中
の筋肉



お尻の筋肉

詳細仕様

- メーカー希望価格: (税別)
- 販売価格: (税別)
- 本体: 幅54×奥行215×高95cm 36kg
- 折り畳み時: 幅54×奥行122×高138cm
- 梱包時: 幅29×奥行108×高92cm 41kg
- 連続使用時間: 120分
- 電源: 単三電池2本
- 適応身長: 150-200cm
- 体重制限: 135kg
- パネル表示項目: 時間・距離・カウント数・カロリー・スキャン
- 移動キャスター: 付き
- 材質: スチールパイプ、ABS樹脂、ウレタン等
- 保証期間: 1年間
- 加入保険: P L 保険
- 製造: 中国製
- JANコード: 4582246937129

お問合せ先

大広株式会社
東京本社

〒103-0007
東京都中央区日本橋浜町3-41-4 旭光ビル2F
TEL 03-5652-5056 FAX 03-5652-5078
<http://www.daikou-dk.com/>