

特殊事例

事例1 寸法をコンパクトにストロークを伸ばしたい

薄型ロングストロークチャック
ストローク変更 (通常65mm→100mm)
外径φ350



事例2 より大きなものをクランプ・360°回転

回転チャック チャックサイズ変更
(標準品最大より1サイズアップ)



事例3 2旋回軸でサイクルタイム向上

特殊ユニット 2旋回軸
対向2スピンドル旋盤へのワーク供給・搬出。
ゴムカバー付きハンドで耐環境性UP。



KONSEI

ハンド & チャック ロボット周辺機器

Selection Guide



ノウハウの蓄積と進化を追求してきた、KONSEI自信のメカトロ機器をご活用ください。
常にFA化の先端を考えて、お客様をトータルサポートするKONSEIの供給・搬送システム。



ラインの省人化をめざすKONSEIの
加工・供給・搬送システム

●取扱店

— 工場の省人化をめざす —
株式会社 近藤製作所

- ハンド&チャック ●空圧・油圧機器 ●各種搬送移載装置
- オートローダー装置 ●ロボット装置 ●多軸自動盤
- 自動計測装置 ●各種専用機

【お問い合わせは、お近くの営業所までどうぞ】 URL <http://konsei.co.jp>

- | | | |
|----------------------------|---|---|
| ●ハンド&チャックロボット周辺機器(幸田工場) | 〒444-0124 愛知県額田郡幸田町深溝一本樹11-1 | TEL(0564)62-0428(代) FAX(0564)62-6614 |
| ●FAシステム (坂本工場) | 〒443-0002 愛知県蒲郡市清田町大口3-1 | TEL(0533)66-6588(代) FAX(0533)66-6589 |
| ●スマートファクトリー-Labo(浜町工場) | 〒443-0036 愛知県蒲郡市浜町73番4 | TEL(0533)67-1111(代) FAX(0533)67-1117 |
| ●埼玉支店(埼玉工場) | 〒367-0206 埼玉県本庄市児玉町共栄454-1 | TEL(0495)71-0011(代) FAX(0495)71-0015 |
| ●東京支店 | 〒211-0012 神奈川県川崎市中原区中丸子171 | TEL(044)422-2338(代) FAX(044)434-1654 |
| ●大阪営業所 | 〒575-0003 大阪府四條畷市岡山東1-10-5 5号ビル503号 | TEL(072)877-9199(代) FAX(072)877-9188 |
| ●九州営業所・佐賀工場 | 〒849-2201 佐賀県武雄市北方町志久5834番地2 | TEL(0954)27-7158 FAX(0954)27-7159 |
| ●KONSEI USA INC. | 401 Commerce Parkway, Hodgenville, KY 42748 U.S.A. | TEL+1-270-358-0145 FAX+1-270-358-0171 |
| ●KONSEI (THAILAND) CO.,LTD | 700/118 AMATA NAKORN INDUSTRIAL ESTATE,MOO 1,BANGNA-TRAD ROAD,
TAMBOL BANGKAO,AMPHUR PANTHONG,CHONBURI PROVINCE 20160 THAILAND | TEL+66-(0)38-213-227 FAX+66-(0)38-213-228 |
| ●常州坤世精密机械有限公司 | 江蘇省常州市新北区薛家鎮園路90号 | TEL+86-519-6886-8336 FAX+86-519-6886-8381 |

※このカタログに記載の内容を予告なく一部変更する場合があります。

ハンド&チャック ロボット周辺機器

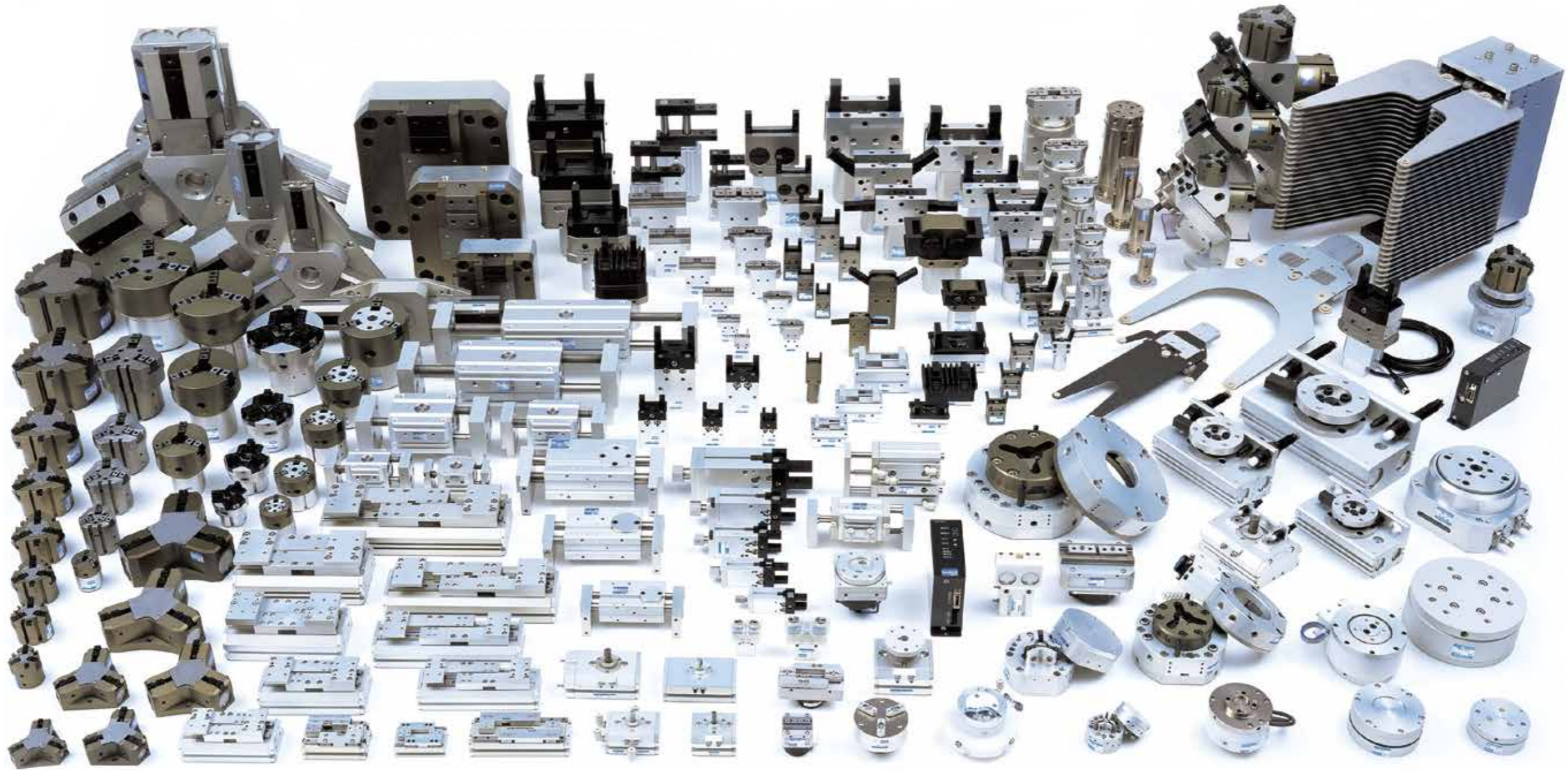

KONSEIのハンド&チャック ロボット周辺機器

- 1 業界No.1のバリエーション → 1,000種以上の標準品
- 2 ロボットツールが全て揃う → 業界唯一の品揃え
- 3 豊富な特殊実績 → 約20,000件の特殊品製作実績



ハンド&チャック ロボット周辺機器の種類

ロータリージョイント



ツールチェンジャー

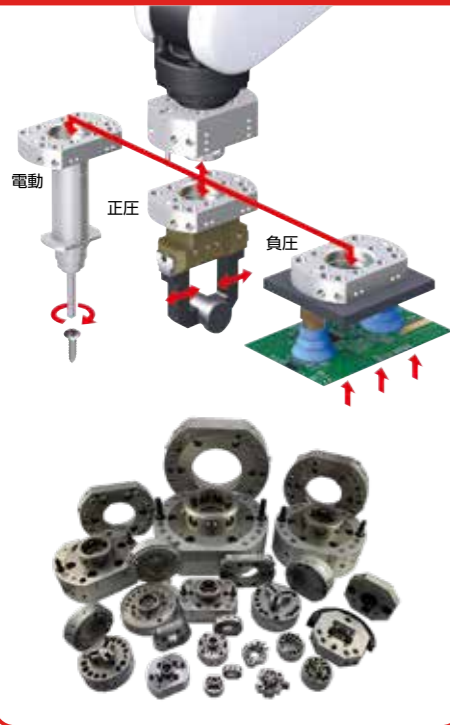

クイックアジャスタ



ハンド&チャック



ハンド&チャック

数g~100kg以上のワークに対応。多彩なワークのハンドリングに対応。



スタンダードな縦型ハンド



薄型ロングストロークな横型ハンド



円形ワークに対応した3爪チャック



揺動開閉する支点広角ハンド

ロボット周辺機器

ロボットの性能を120%引き上げる周辺機器。
ツール交換の省力化、こじり・断線によるチョコ停・ドカ停を防止。

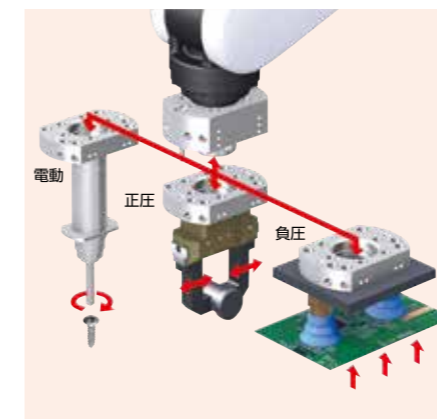

ツールチェンジャー



ロータリージョイント

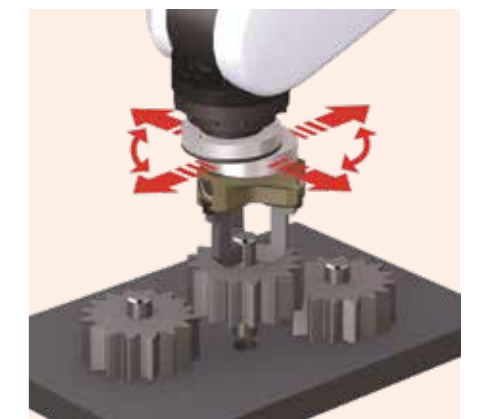

クイックアジャスタ

ハンド&チャック —1,000機種以上の中から最適な1台が見つかる—

小物搬送 電子部品などの微細ワークの搬送に最適。

■ 超小型リニアガイド平行ハンド

ストローク：3mm
対応ワーク：～0.08kg

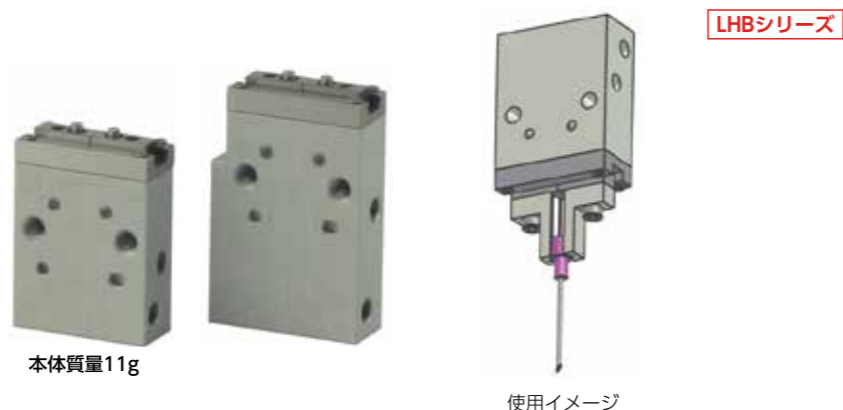

兼用 幅広ワークや複数種ワークの兼用に最適。

■ 薄型ロングストローク平行ハンド

ストローク：20～140mm
対応ワーク：0.1kg～2.8kg

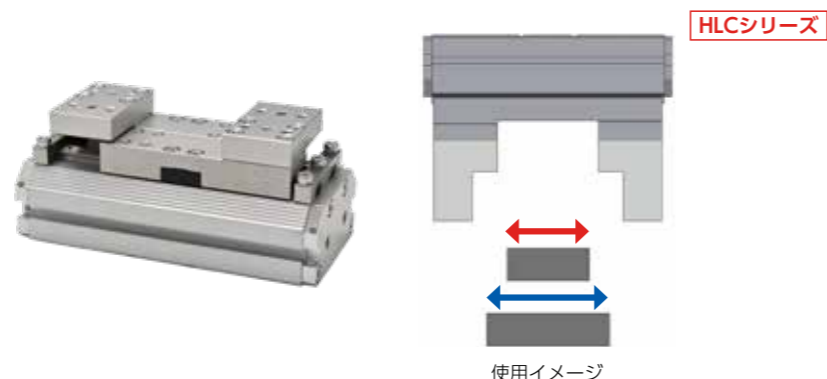

サイクルタイム向上 上下移動のロスをなくし、サイクルタイムを向上。

■ 大把持180°広角ハンド

開閉角度：-4°～184°
対応ワーク：0.5kg～1.8kg



省スペース化 薄型・ロングストロークでスペースが限られている場合に。

■ 薄型チャック

ストローク：10～50mm
対応ワーク：0.07kg～17kg

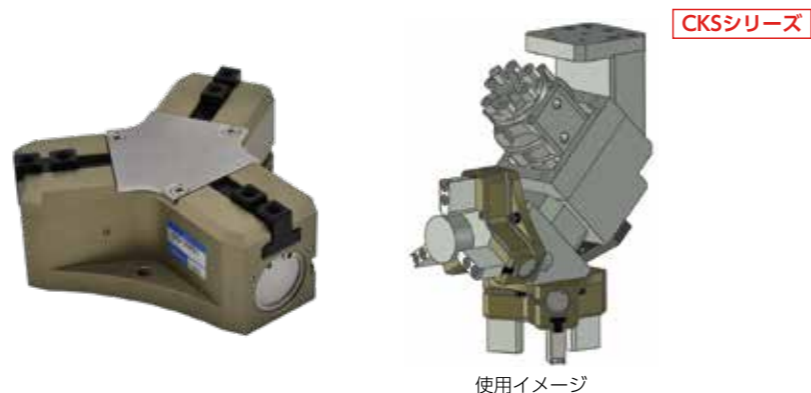

重量物搬送 大型自動車部品の搬送に。

■ 大把持力ハンド

ストローク：20～70mm
対応ワーク：2.5kg～65kg

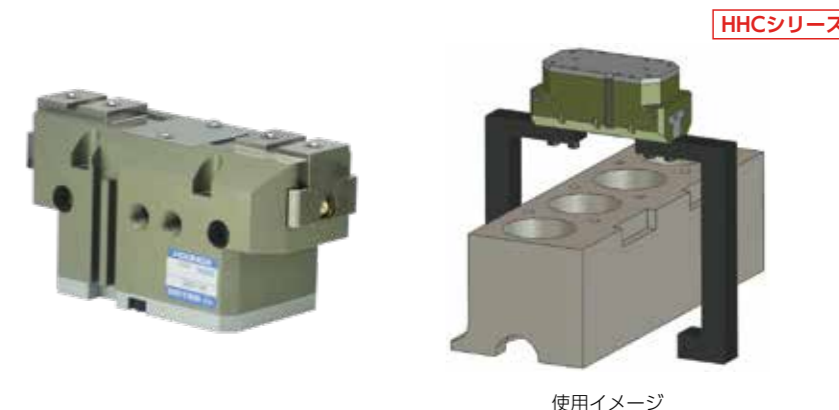

耐環境 洗浄工程など、液体を使用する工程に。

■ 防塵・防水対応大把持力ハンド

ストローク：20～70mm
対応ワーク：1.2kg～35kg



円形重量物搬送 トップクラスの把持力、重量のあるワークに。

■ 大把持力チャック

ストローク：22～70mm
対応ワーク：5kg～140kg

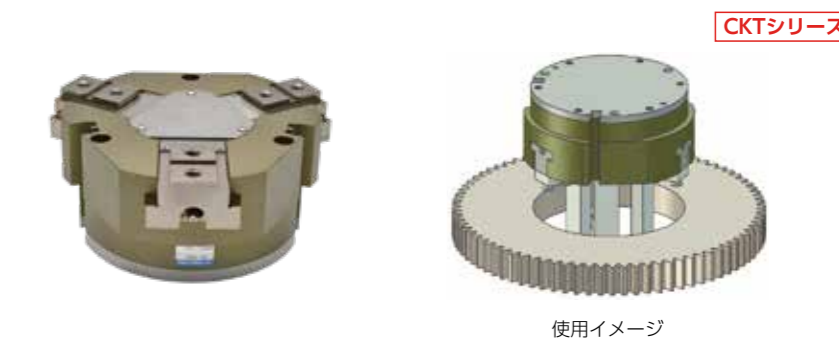

大径ワーク搬送 大径ワークの搬送、複数種ワークの兼用に。

■ 薄型ロングストロークチャック

ストローク：40～130mm
対応ワーク：0.5kg～25kg



ロボット周辺機器

—ロボットの性能を大幅に引き上げるアイデア商品—

段替え ATCの決定版!ロボット可搬に合わせて全11機種。

■ 高精度オートハンドチェンジャー

可搬質量：1~300kg
エア回路：2~14本

Youtube >>>



KHA/KHB/KHCシリーズ

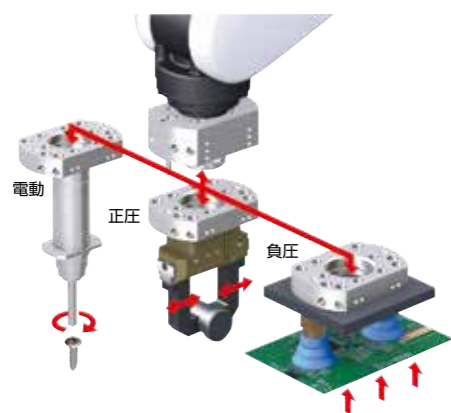

正圧、負圧、電動に対応

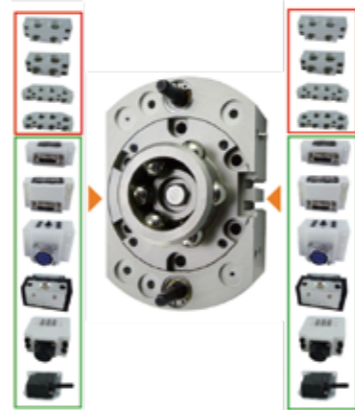

豊富なモジュールオプション全18種

段替え 手動ワンタッチでツール交換を簡単に。

■ 手動ツールチェンジャー

可搬質量：3~60kg
エア回路：2~6本

Youtube >>>



KHE/KHFシリーズ



手動でワンタッチ交換

絡み・断線防止 配線・配管のお悩みを解決!

■ ロボット用ロータリージョイント

可搬質量：0.5~25kg
エア回路：2~6本
電気信号：3~12点

Youtube >>>



RJA/RJG/RJF/RJFSシリーズ



配線・配管の絡み・断線による
チョコ停・ドカ停を防止



テーブル用もラインナップ
(エアのみ4~16ポート)

芯ズレ吸収 ティーチングが難しい組立・挿入工程を楽々自動化!

■ クイックアジャスタ

可搬質量：0.5~40kg
移動範囲：±0.5~±3.5mm

Youtube >>>



QRA/QRC/QRD/QREシリーズ

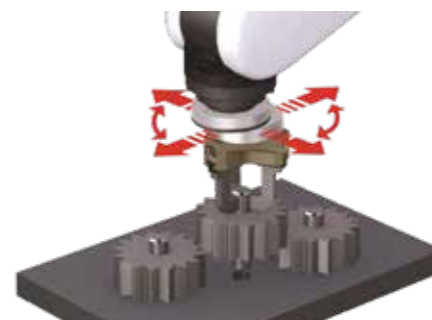

芯ズレを吸収し、
こじれによるチョコ停を防止

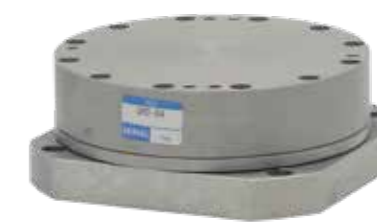

任意位置ロック仕様も
ラインナップ

半導体、弱電、医薬品、食品製造向け

クリーンルーム 摺動部からの発塵を抑えたクリーンルーム対応製品。

HMFC/ZRBC/HLCCシリーズ



グリス変更、パッキン変更、吸引ポート追加により、クリーンルームで使用可能。
実績多数。お気軽にお問い合わせください。

半導体 煩わしいウエハ搬送用ハンドもお任せ!累計3600 台以上の販売実績。

WHA/WHBシリーズ

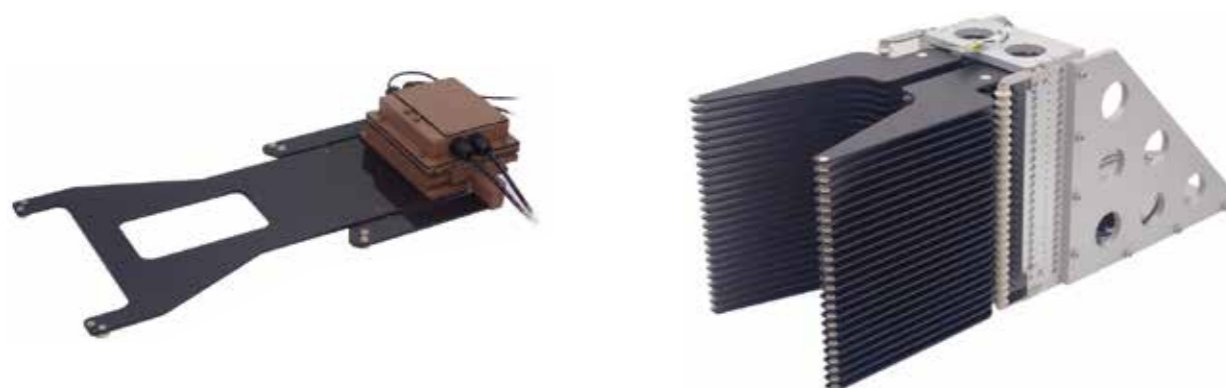

枚葉型

バッチ式

食品 安全性に配慮した食品向けハンド&チャックもお任せください!

CKLG-GTF/BHG-GTFシリーズ



グリス変更、水色ゴムカバーへの変更、ステンレス仕様により食品製造機械で使用可能。お気軽にお問い合わせください。

「ニーズをカタチに」

柔らかいワークに最適 モーターの把持力制御により繊細なクランプを実現。

DHJ2/DHGシリーズ



Plug & Playで簡単接続

コンパクト・ロングストローク

クランプ+α 2つの動作を1台で実現。

CKRK/BHS/EXLシリーズ



回転チャック
クランプ+エンドレス回転

精密反転ハンド
90°(180°)反転

ダブルチャック
180°旋回

特殊対応 お客様のニーズに合わせた1台を設計・製作。



高剛性・高強度

ペットボトル搬送

大型4爪ロングストローク