

# テーブル組立説明書

この度は当社製品をお買い上げ頂きありがとうございます。

注意



組立の前に必ずお読みください。不適切な組立は事故につながる可能性があります。重量がありますので、2人以上で組立してください。

- 電気ドライバー等、ご用意ください。
- 工具類の取扱いには十分に注意してください。
- 組立の際は、お子様に注意し広い場所で行ってください。
- ネジの部分は確実に組立てください。  
不十分ですと使用中に製品が破損してけがをすることがあります。
- 組立の際は、製品及び床面を傷つけないようにご注意ください。

ご使用前に下記の「安全上の注意」をよくお読み頂き、正しくお使い下さい。

注意



- ◎テーブルの用途以外に使用しないで下さい。けがの原因となります。
- ◎テーブルの上に乗ったり、座ったり、重いものを乗せないでください。転倒し、けがの原因となります。
- ◎使用中に異常が生じた場合はそのまま使用せず、お買い上げの販売店まで御連絡ください。そのまま使用しますとけがの原因となります。
- ◎直射日光やストーブの近くで使用しないで下さい。変形や変色の原因となります。
- ◎水のかかる場所や湿気や乾燥の著しい場所で使用しないで下さい。変形や変色の原因となります。

部材一覧（組立前に、部材の数をご確認ください）

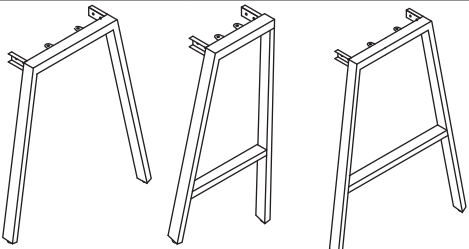
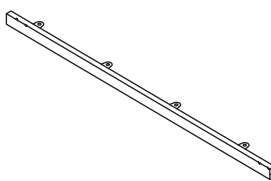
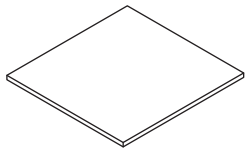
		
立脚 2本(サイズにより形状が異なります)	ケタ 2本	天板 1枚

付属部品一覧（サイズオーダーなど別注商品は異なる場合がございます）

	W1200モデル	W1500モデル	W1800モデル	W2100モデル
 ①ボルト (M10×20)	8本	8本	8本	8本
 ②スプリングワッシャー	8枚	8枚	8枚	8枚
 ③平ワッシャー	8枚	8枚	8枚	8枚
 ④トラスボルト (M6×15)	10本	10本	10本	12本

付属工具一覧

	W1200モデル	W1500モデル	W1800モデル	W2100モデル
 ⑤六角レンチ	1本	1本	1本	1本

# 組立手順

## A

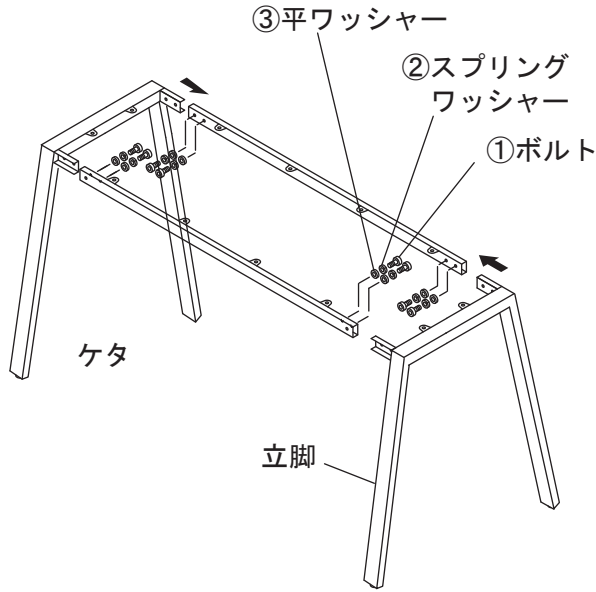

このモデルは  
ハイテーブル用、カウンターテーブル用  
などにより立脚の形状が異なります

立脚  
カウンターハイテーブル用

立脚  
ハイテーブル用

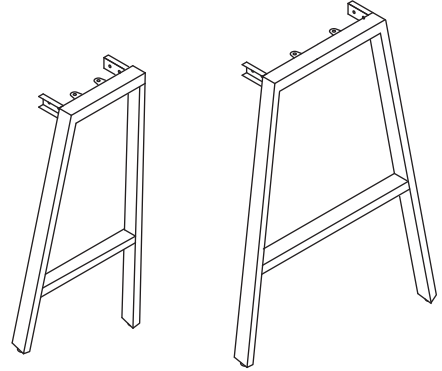

左右の立脚にケタを仮留めし脚部を完成させてください。

使用部品：①ボルト (M10×20) ②スプリングワッシャー ③平ワッシャー  
使用工具：⑤六角レンチ

## B

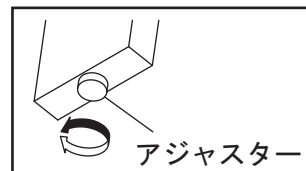
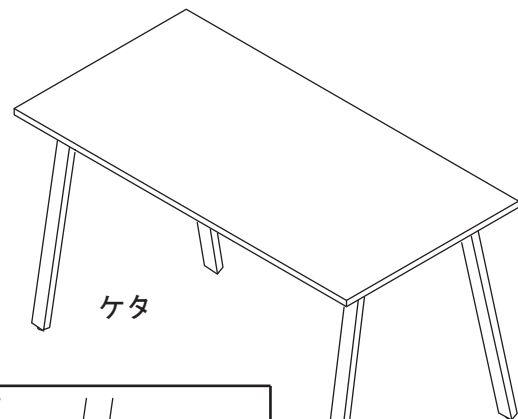
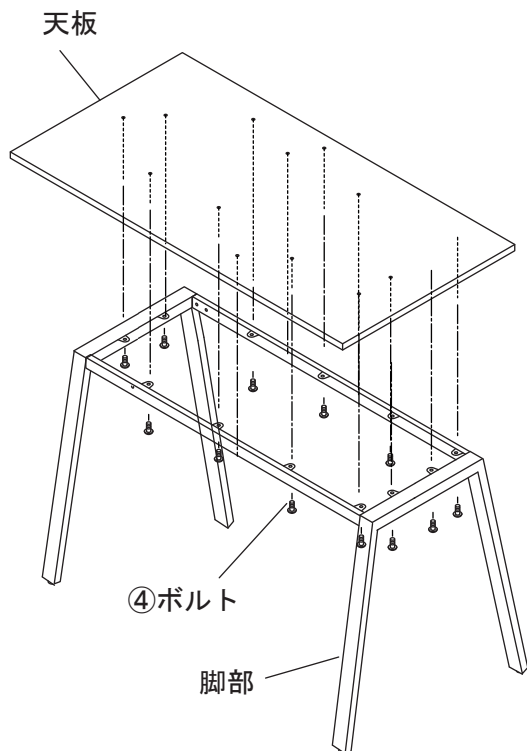

完成した脚部に天板を仮留めします。使用部品：④ボルト (M6×15) 使用工具：プラスドライバー  
仮留めしたボルト類をしっかりと本締めし、ゆるみ、がたつきがないか確認します。  
※アジャスターで水平を調整します。