

テーブル組立説明書

この度は当社製品をお買い上げ頂きありがとうございます。

注意



組立の前に必ずお読みください。不適切な組立は事故につながる可能性があります。重量がありますので、2人以上で組立してください。

- 電気ドライバー等、ご用意ください。
- 工具類の取扱いには十分に注意してください。
- 組立の際は、お子様に注意し広い場所で行ってください。
- ネジの部分は確実に組立てください。
不十分ですと使用中に製品が破損してけがをすることがあります。
- 組立の際は、製品及び床面を傷つけないようにご注意ください。

ご使用前に下記の「安全上の注意」をよくお読み頂き、正しくお使い下さい。

注意



- ◎テーブルの用途以外に使用しないで下さい。けがの原因となります。
- ◎テーブルの上に乗ったり、座ったり、重いものを乗せないでください。転倒し、けがの原因となります。
- ◎使用中に異常が生じた場合はそのまま使用せず、お買い上げの販売店まで御連絡ください。そのまま使用しますとけがの原因となります。
- ◎直射日光やストーブの近くで使用しないで下さい。変形や変色の原因となります。
- ◎水のかかる場所や湿気や乾燥の著しい場所で使用しないで下さい。変形や変色の原因となります。

部材一覧（組立前に、部材の数をご確認ください）

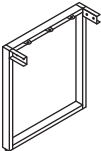
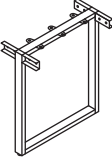
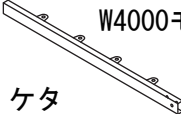
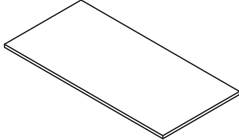
 立脚 2本	 中間脚 1本 (2412には ありません)	 W2400モデル 2本 W2800モデル 4本 W3200モデル 4本 W3600モデル 4本 W4000モデル 4本 ケタ	 天板 2枚
--	--	--	--

付属部品一覧（サイズオーダーなど別注商品は異なる場合がございます）

	W2400モデル		W2800モデル		W3200モデル		W3600モデル		W4000モデル	
	D900 D1000	D1200	D900 D1000	D1200	D900 D1000	D1200	D900 D1000	D1200	D900 D1000	D1200
①ボルト (M6×15) 	16本	18本	20本	24本	20本	24本	20本	24本	20本	24本
②ボルト (M10×20) 	8本		16本		16本		16本		16本	
③スプリングワッシャー (M10) 	8枚		16枚		16枚		16枚		16枚	
④平ワッシャー (M10) 	8枚		16枚		16枚		16枚		16枚	

付属工具一覧

	2412	2812	3212	3612	4012
⑤六角レンチ 	1本	1本	1本	1本	1本

組立手順

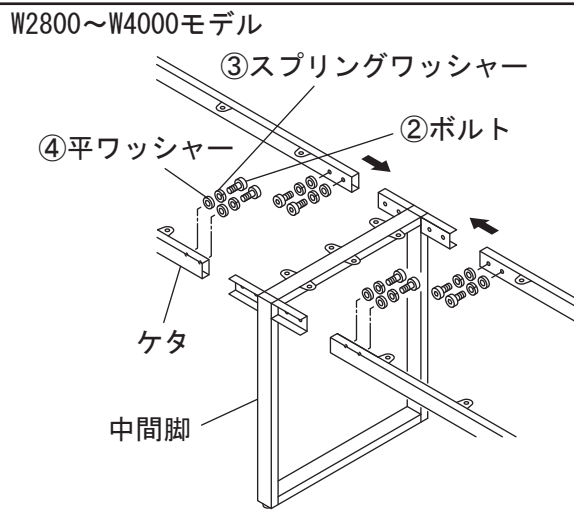
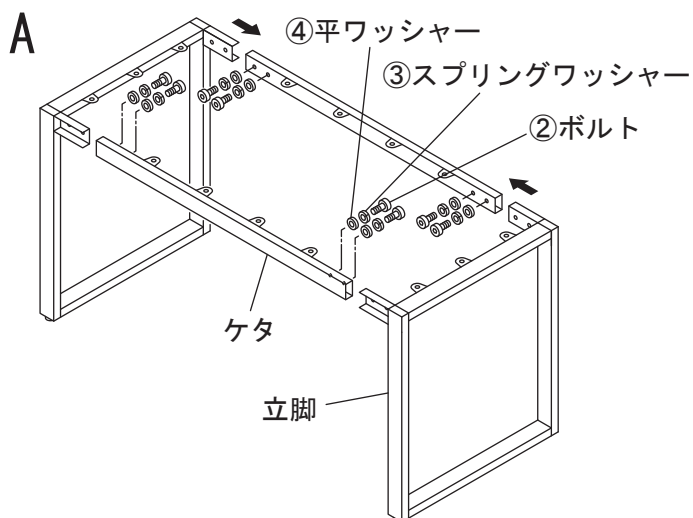

左右の立脚にケタを仮留めし脚部を完成させてください。※W2800~W4000モデルは中間脚がございます。
 使用部品：②ボルト(M10×20) ③スプリングワッシャー(M10) ④平ワッシャー(M10)
 使用工具：⑤六角レンチ

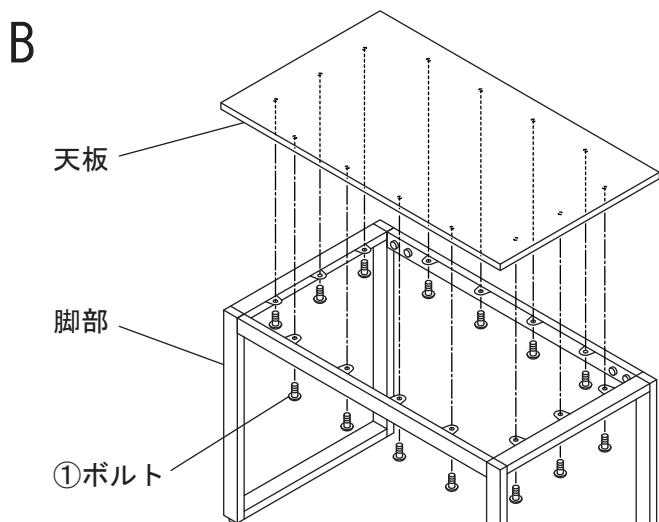

脚部と天板を仮留めの際に、
天板連結も行います。

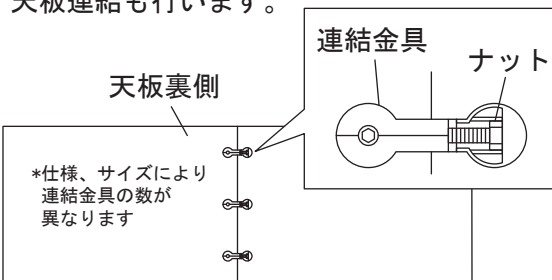

天板と天板の間にすき間が出ないように
付属の連結金具を天板裏掘り込み部に差
し込み六角レンチで締め付けてください。

完成した脚部に天板を仮留めします。
 使用部品：①ボルト(M6×15) 使用工具：プラスドライバー

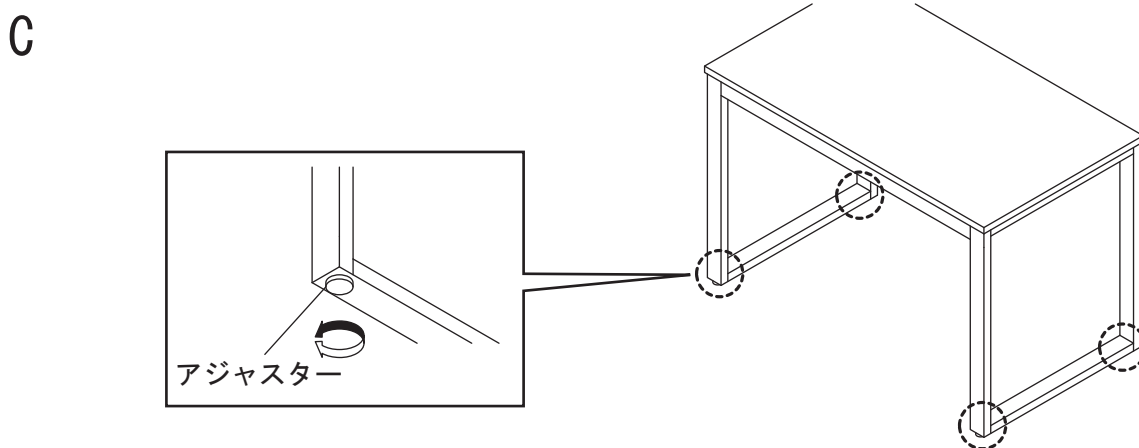

仮留めしたボルト類をしっかり本締めし、ゆるみ、がたつきがないか確認します。
 ※アジャスターで水平を調整します。