

仕様	
品名	マルチシェフ1.2L 3スピードブレンダー
品番	MC-123DBL
定格電圧	単相100V 50/60Hz
定格消費電力	540W
定格時間	3分
回転数(無負荷時)	高速:約20,000回転/分, 中速:約14,000回転/分, 低速:約9,000回転/分
定格容量	1.0L
外形寸法	W210 x D250 x H425mm
重量	3.6kg (ブレンダーボトル装着時)
電源コード	2.15m

番号	部品名	材料
①	本体カバー	ポリカーボネイト
②	本体底板	ポリカーボネイト
③	ボトル	ポリカーボネイト
④	ボトルカバー	ポリプロピレン
⑤	—	—
⑥	操作スイッチ	ポリカーボネイト
⑦	タイマーノブ	ABS
⑧	ブレンダーブレード組立	ステンレス
⑨	ブレンダーボトル台座&パッキン	ポリカーボネイト&シリコン
⑩	—	—
⑪	—	—
⑫	ブレード固定リング/パッキン	ステンレス/シリコン

標準付属品		
1	ブレード組立脱着治具	ポリカーボネイト

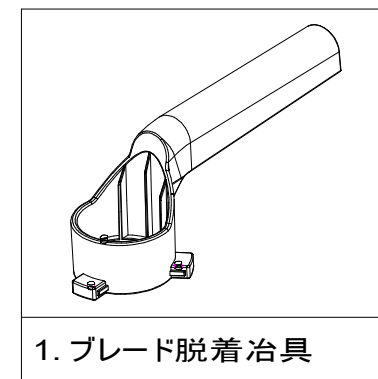

マルチシェフ

株式会社三栄コーポレーション

品名: マルチシェフ1.2L  
3スピードブレンダー

品番: MC-123DBL