

## 安全上の注意

安全に使用していただくために以下の事項を必ずお守りください。

### 警告

誤った取り扱いをすると、人が死亡または重傷を負うおそれがある内容を示しています。

- この製品は一般家庭用です。絶対に業務用、介護用として使用しないでください。
- この製品は室内用です。屋外では使用しないでください。
- この製品は乳幼児には絶対に使用しないでください。
- 子供やお年寄りに一人で使わせしないでください。
- お子さまがいたずらしないよう、注意してください。
- 1人掛け用の場合は必ず1人で、2人掛け用の場合は必ず2人以下で、お使いください。
- 火気や暖房器具のそばでは使用しないでください。火災ややけど、製品が変形するおそれがあります。
- 必ず水平で安定した場所に設置してください。
- 正しい向きで使用してください。
- 上に立ったり飛びはねたりしないでください。
- 移動するときは、必ず背もたれを倒した状態で、傾けずに運んでください。倒れてきた背もたれがぶつかり、けがをするおそれがあります。
- 背もたれを起こしたり寝かしたりするときは、周囲に人やペット、障害物がないことを確認してください。周囲のものや製品を破損させたり、変形させたりするおそれがあります。
- 背もたれを起こしたり寝かしたりするときは、可動部などのすき間やアームと背もたれの間などに手(指)や足を入れないでください。すき間や、アームと背もたれの間にはさまれると、けがをするおそれがあります。

### 注意

誤った取り扱いをすると、人がけがをしたり、物的損害が発生するおそれがある内容を示しています。

- ゆすったり、背もたれに乗ったりしないでください。無理な力がかかり、けがや破損の原因になります。
- 座面中央部以外には座らないでください。  
特にアームに乗ったり、腰かけたりしないでください。
- 踏み台にしたり、椅子以外の用途に使用しないでください。
- 椅子を傾けるなど、不安定な状態で使用しないでください。
- 滑りやすい床面では使用しないでください。
- フローリングの床など傷付きやすい床面での使用は、床の傷・へこみなどの原因となりますので十分注意してください。
- 腐食やかび・さび・変形・変色の原因になりますので、以下のことに注意してください。  
・水分・油・洗剤などが付着した場合は、速やかに拭き取ってください。  
・濡れたものや熱いものを置かないでください。  
・シール・テープなどを貼らないでください。
- 使用しているうちにねじがゆるみ、ぐらつくことがありますので、定期的に締め直してください。
- 不当な分解・改造・修理は絶対にしないでください。事故や破損の原因になります。

### お手入れのしかた

長くお使いいただくために以下の事項をお守りください

- 汚れを落とす際は、薄めた中性洗剤を柔らかい布に含ませ、固くしぼってから表面をたたくように拭き取ってください。
- シンナー・ベンジンなどの薬品は、製品が変質するおそれがありますので使用しないでください。

### お客さまへ

- 座面・背もたれの部分に使用しているウレタンから、多少においがすることがあります。そのような場合は、風通しの良い所でしばらく放置してから使用してください。
- 天災地変や、不当な修理・改造による事故・破損に対する補償はいたしかねます。
- 製品や梱包材の廃棄については、お住まいの自治体の取り決めにしたがって処理してください。

## アイリスオーヤマ株式会社

〒980-8510 仙台市青葉区五橋2丁目12番1号 ホームページ <http://www.irisohyama.co.jp/>

製品に関するお問い合わせは

**アイリスコール** 通話料無料 **0120-211-299**

FAX でのお問い合わせは

通話料無料 **0800-888-2600**

受付時間 平日9:00~17:00、土・日・祝日9:00~12:00 / 13:00~17:00 Webからのお問い合わせは <https://www.irisohyama.co.jp/support/>  
(年末年始・夏期休業期間・会社都合による休日を除く)

230117-GTO-HUA-02



## ウッドアームチェア WAC-LW

共通取扱説明書

家庭用

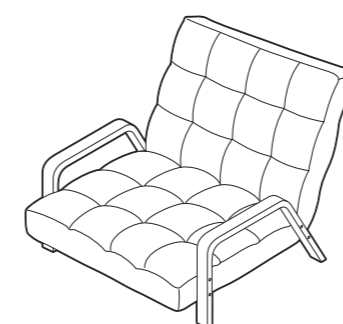

1人掛け

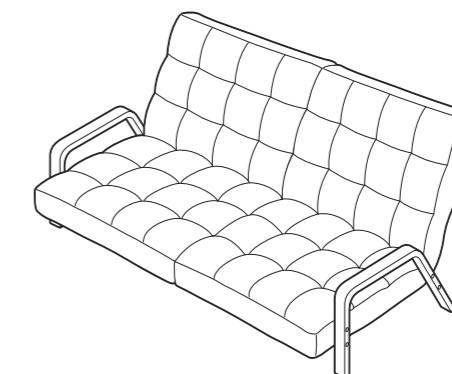

2人掛け：2セット連結時

このたびは、お買い上げいただきありがとうございます。  
 この取扱説明書をよくお読みになり、正しくお使いください。  
 また本書は、お使いになる方がいつでも見ることができるよう大切に保管してください。

- 寸法[mm] 使用時 幅720×奥行630(最小630/最大820)×高さ630(最小630/最大680)  
折りたたみ時 幅720×奥行630×高さ300

- 座面高さ[mm] 180
- 構成部材 スチール、積層合板
- 表面加工 ラッカー塗装
- 張り材 ポリエステル 100%
- クッション材 ウレタンフォーム

※商品の仕様は予告なく変更することがあります。

## パーツリスト

- 組み立てる前に下記の部品がすべてそろっていることをお確かめください。
- 表記以外の部材は梱包材です。

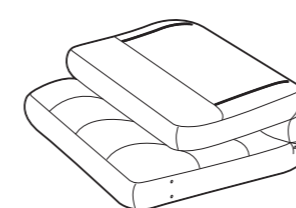

座面・背もたれ × 1

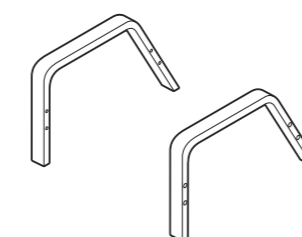

脚部(左) × 1 ・(右) × 1  
 ※詳細は「組み立てかた」を参照してください。



ねじ × 8  
 ※脚部用



ワッシャー × 8  
 ※数は必要数です。  
 ねじ類は予備が入っていることがあります。

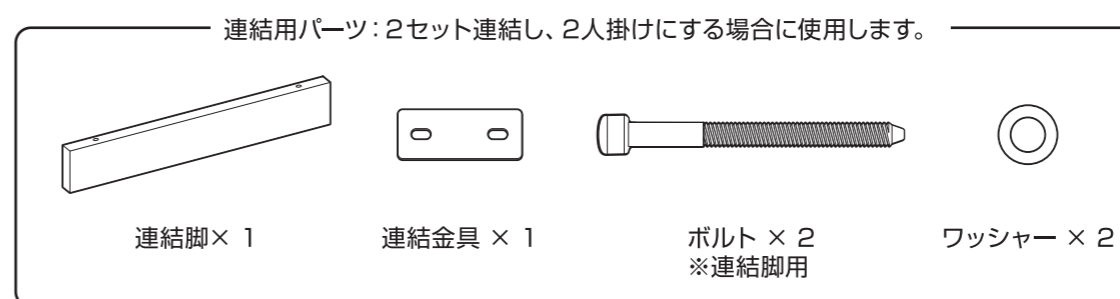

連結脚 × 1

連結金具 × 1

ボルト × 2  
 ※連結脚用

ワッシャー × 2



六角レンチ × 1

### 組み立てかた

- 組み立ては平らな場所で、床などに傷がつかないように段ボールなどを敷いて行ってください。
- 部品は正確に取り付けてください。
- 組み立て説明図は一部を抽象化しています。

### 注意

ねじは必ずすべて取り付けてください。全数取り付けないと、脚部が外れたり折れたりして、けがをするおそれがあります。

脚部(左)・(右)を確認します。

①ねじ穴に座ぐりのある面(大きな穴がある面)を外側にして、脚部(左)・(右)を合わせます。

脚部  
※上部はアーム(肘掛け)になっています。

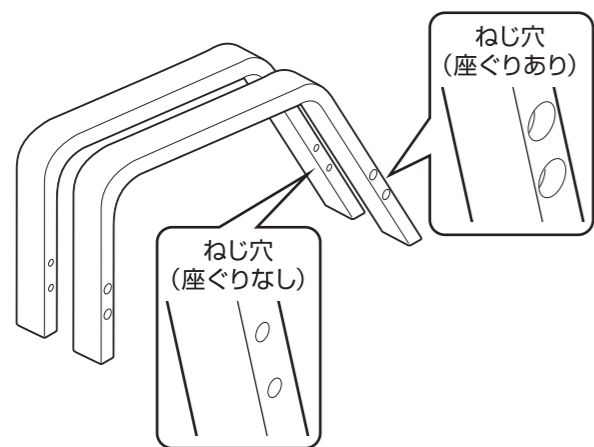

②横から見て、脚の開きが大きい方が後ろになります。  
※下のイラストのように見える方が脚部(左)になります。

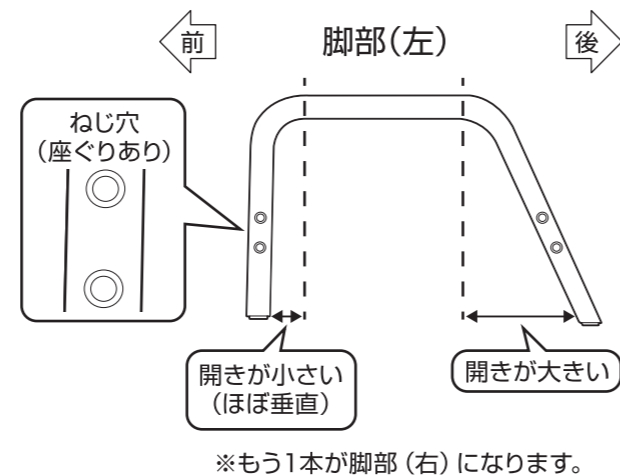

### 1人掛けの場合

1 座面・背もたれに、脚部(左)・(右)を、付属の六角レンチを使い、ワッシャーを付けたねじ(4本ずつ)で仮締めします。  
※脚部の左右・前後の向きに注意して取り付けてください。

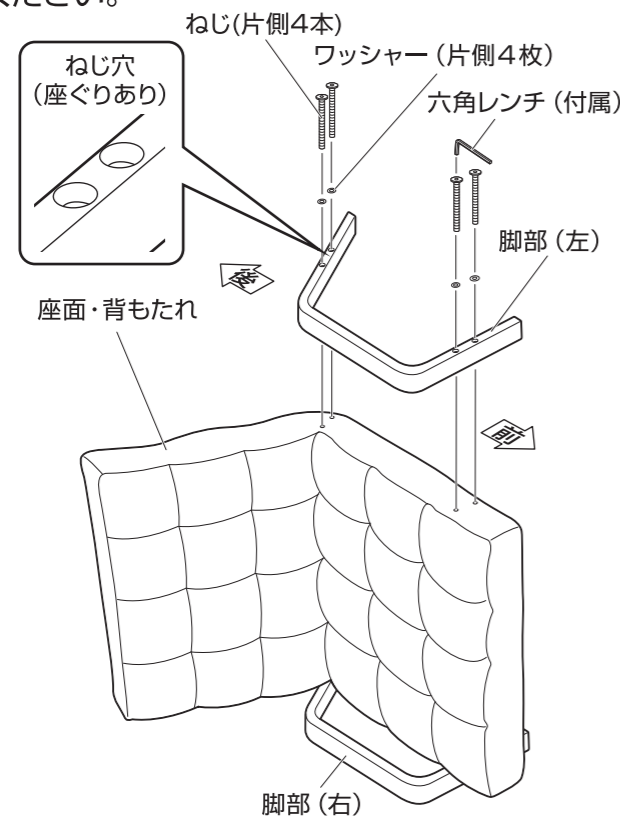

2 平らな所に水平に置き、ねじを本締めします。

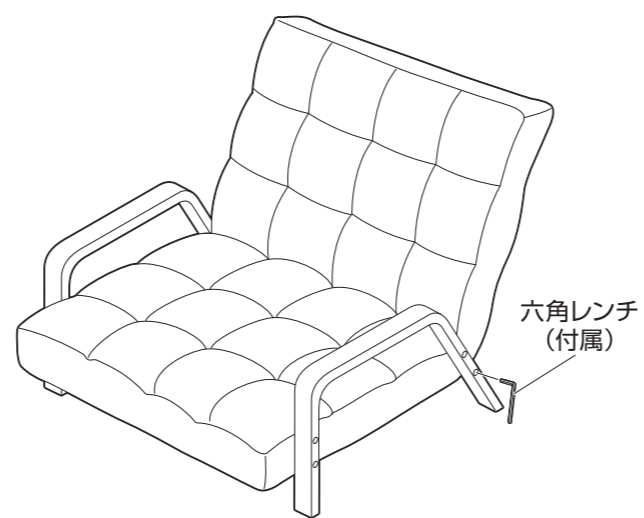

- 確認してください
- ・ねじがしっかり締まっていること。
  - ・全体にねじれがないこと。
  - ・脚が全て接地していること。

### 2人掛けの場合

※2セット必要です。

2セット連結して2人掛けチェアにします。

1 1つの座面、背もたれに脚部(左)を付属の六角レンチを使い、ワッシャーを付けたねじ(4本ずつ)で仮締めします。(「1人掛けの場合」の2項参照。)

2 座面の下面の脚部(左)が付いていない方のねじ穴に連結金具と連結脚を、ワッシャーを付けたボルト(2本)で仮締めします。

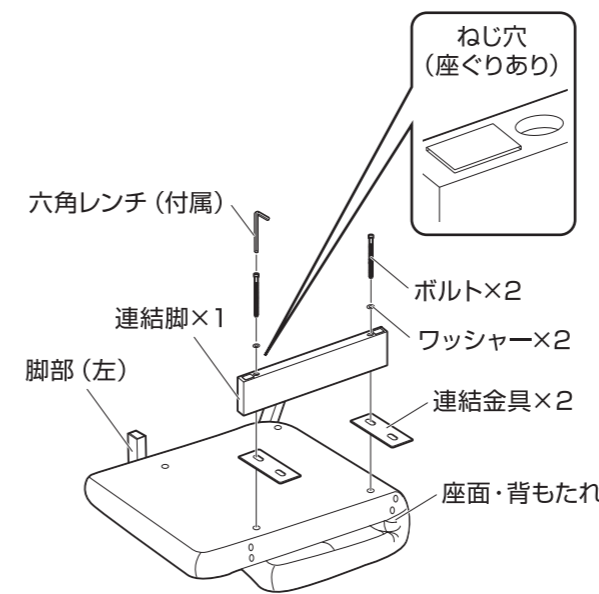

4 左側のチェアの連結金具を右側のチェアの座面の下面のねじ穴に合わせ、連結脚をワッシャーを付けたボルト(2本)で仮締めしてから、4本とも本締めします。

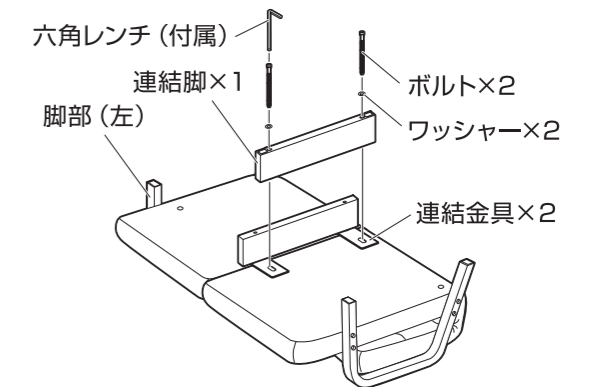

5 平らな所に水平に置き、脚部(左)、(右)のねじ(8本)を本締めします。

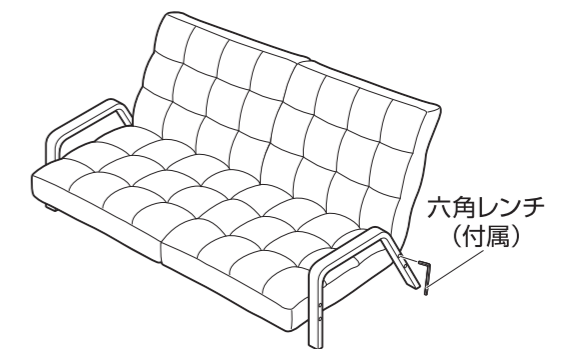

3 もう一つの座面に脚部(右)を仮締めします。

### 使用方法

### 注意

移動するときは、必ず背もたれを倒した状態で、傾けずに運んでください。倒れてきた背もたれがぶつかり、けがをするおそれがあります。

### 背もたれ7段リクライニング式

背もたれを起こす方向で調節できます。

最後まで起こすとロックが外れます。そのまま倒すと背もたれを折りたたむことができます。背もたれを寝かす方向に倒しきると、再度、調節できるようになります。  
※2人掛けの場合、背もたれを左右別々にリクライニングすることができます。

