

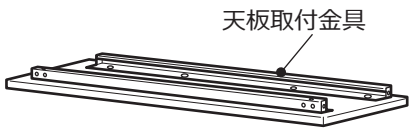

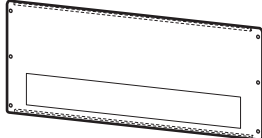

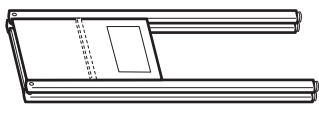



記載台

このたびは、記載台をお買い上げ頂きましてありがとうございます。
本製品をご使用になる前にこの説明書をお読みのうえ、正しくお使い下さい。
なお、この組立・取扱説明書は大切に保存して下さい。

■部材

 ①天板:	 ④背板: 1	
 ②脚左右: 各 1	 ⑤キャップボルト (M8x20) : 4	 ⑧トラス M5x10 : 4
 ③棚: 1	 ⑥カラー: 4	 ⑨セットキャップ: 6
	 ⑦セットキャップボルト (M6x15) : 6	 ⑩六角レンチ (No.6) : 1

■姿図

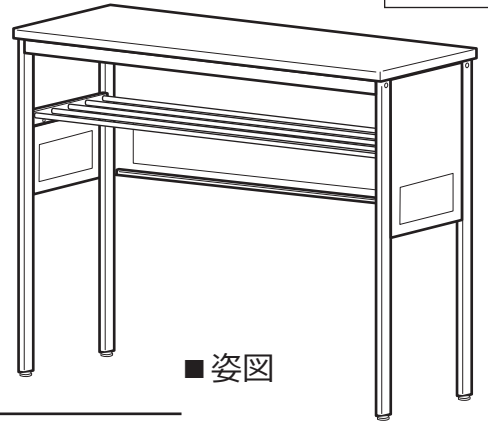

等分布耐荷重		
天板 80kg	棚板 15kg	総耐荷重 80kg
等分布耐荷重とは上面に物を均等に置いた時の重さです		

■組立手順 オプションの取付がある場合は、事前にオプションに付属の組立説明書を確認して作業を行って下さい。
組立場所に毛布等の養生物を敷いた上で作業を行って下さい

1 左右の脚と棚をビス止めして下さい。

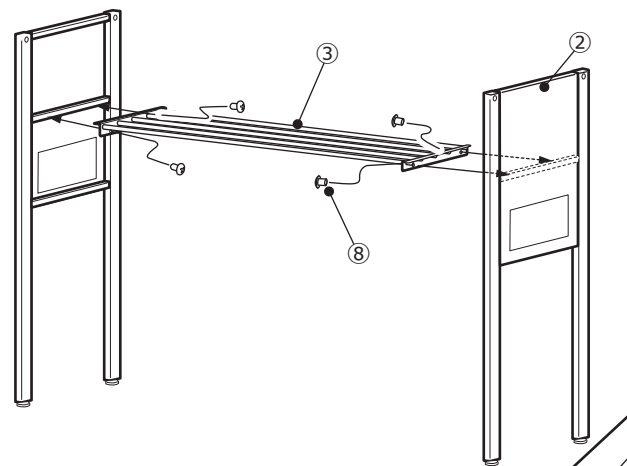

2 下図のように天板を置き、天板金具の前面・背面を確認して脚及び背板を取り付けて下さい。

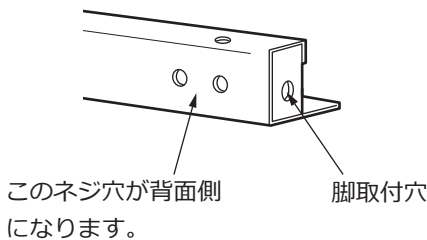
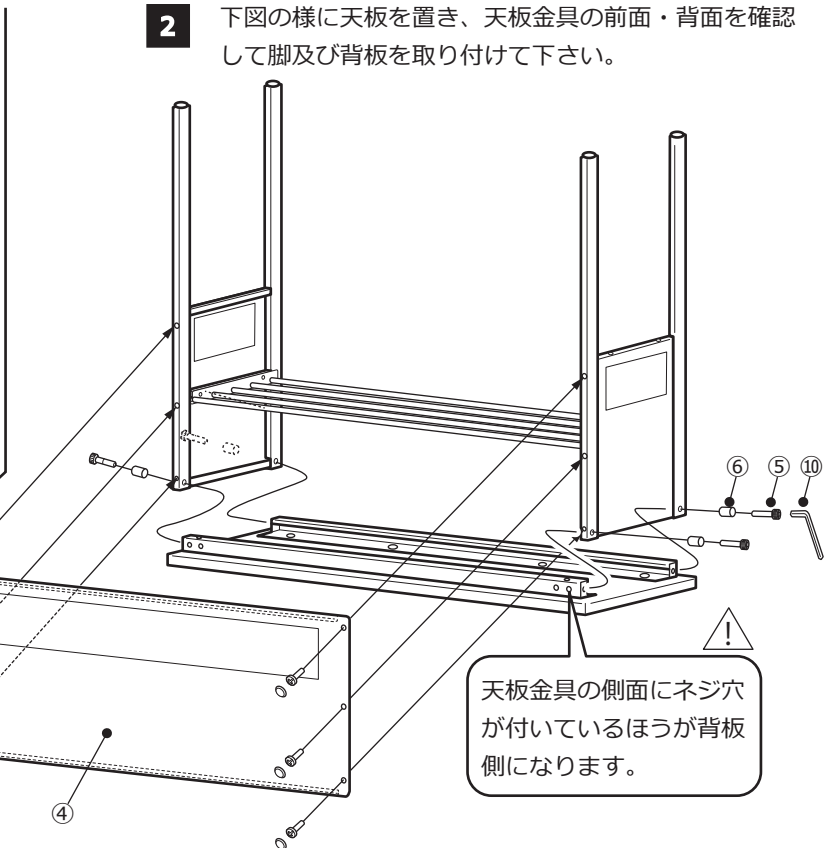

天板金具の側面にネジ穴が付いているほうが背板側になります。

⚠ 注意 安全にお使いいただくために

- 傾斜した所や不安定な所では使用しないで下さい。転倒してケガをする事があります。
- 製品の改造はしないで下さい。製品の破損やケガをする事があり危険です。
- ビスが緩んだままの使用はしないで下さい。転倒してケガをしたり製品が破損する事があります。発見した場合は直ちに締め直して下さい。
- 天板の上に乗ったり製品に寄りかかったりしないで下さい。
- 耐荷重以上の物は載せないで下さい。
- 移動させるときは引きずったりしないで下さい。
- 廃棄するときは専門の業者にお任せ下さい。

日常のお手入れ 末永くお使いいただくために

- 汚れを落とす時は、固く絞った雑巾をご使用下さい。汚れがひどい場合、中性洗剤 (1~3%) をご使用下さい。
- ベンジン、シンナー、みがき粉、化学ぞうきん等は使用しないで下さい。変形、変色、破損の原因になります。
- 定期的な点検とネジの増し締めを3ヶ月ごとに行なって下さい。

材質

- 天板: 低圧メラミン化粧板 (パーティクルボード)
- フレーム / 渡し棒: スチール角パイプ
- 棚: スチール丸パイプ