

テーブル組立説明書

この度は当社製品をお買い上げ頂きありがとうございます。

注意



組立の前に必ずお読みください。不適切な組立は事故につながる場合があります。重量がありますので、2人以上で組立してください。

- 電気ドライバー等、ご用意ください。
 - 工具類の取扱いには十分に注意してください。
 - 組立の際は、お子様に注意し広い場所で行ってください。
 - ネジの部分は確実に組立てください。
- 不十分ですと使用中に製品が破損してけがをすることがあります。
- 組立の際は、製品及び床面を傷つけないようにご注意ください。



ご使用前に下記の「安全上の注意」をよくお読み頂き、正しくお使い下さい。

注意

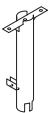

- ◎テーブルの用途以外に使用しないで下さい。けがの原因となります。
- ◎テーブルの上に乗ったり、座ったり、重いものを乗せないでください。転倒し、けがの原因となります。
- ◎使用中に異常が生じた場合はそのまま使用せず、お買い上げの販売店まで御連絡ください。そのまま使用しますとけがの原因となります。
- ◎直射日光やストーブの近くで使用しないで下さい。変形や変色の原因となります。
- ◎水のかかる場所や湿気や乾燥の著しい場所で使用しないで下さい。変形や変色の原因となります。

部材一覧（組立前に、部材の数をご確認ください）

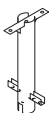
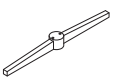
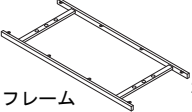
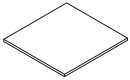
		(2412 2812にはごさいません)					
							
立脚 2本	左右脚用ベース 2本	中間脚 1本	中間脚用ベース 1本	フレーム	2412 1本 2812 1本 3212 2本 3612 2本 4812 3本	天板	2412 2枚 2812 2枚 3212 3枚 3612 3枚 4812 4枚
				補強パイプ	4812 3本		

検印

付属部品一覧

	2412	2812	3212サイズ	3612サイズ	4812サイズ
①ボルト (M10×75) 	4本	4本	6本	6本	6本
②ボルト (M10×20) 	10本	10本	21本	21本	25本
③スプリングワッシャー 	14枚	14枚	27枚	27枚	31枚
④平ワッシャー 	14枚	14枚	27枚	27枚	31枚
⑤トラスボルト (M6×15) 	8本	12本	12本	12本	16本

付属工具一覧

	2412	2812	3212サイズ	3612サイズ	4812サイズ
					
⑥六角レンチ	1本		1本	1本	1本

組立手順

A

左右立脚

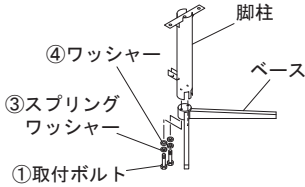

中間脚

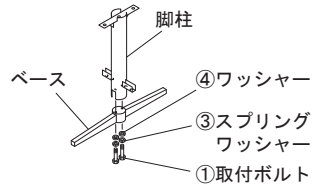

左右の脚柱とベース部を①取付ボルト、③スプリングワッシャー④ワッシャーで締め付けてください。

3212、3612、4812タイプは同様に中間脚柱とベース部を締め付けてください。

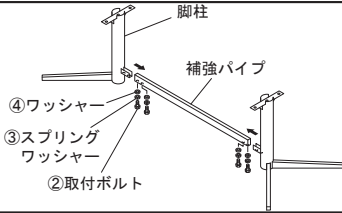

左右の脚柱及び中間脚柱に補強パイプを差し込み
②取付ボルト③スプリングワッシャー④ワッシャー
で仮締してください。
※図は2412タイプです。

B

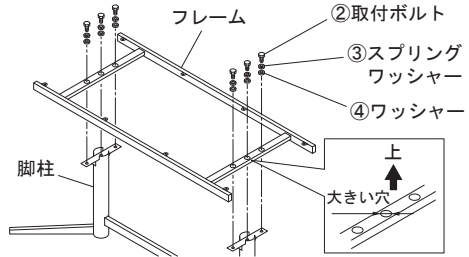
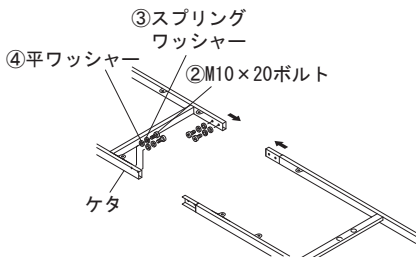

3212 3612 4812 サイズは、フレームが分割式になっていますので、②M10×20ボルト③スプリングワッシャー、④平ワッシャーで連結を行います

フレームの大きい穴を上にして脚柱に差し込み②取付ボルト③スプリングワッシャー④ワッシャーで締め付けてください。
その後、脚柱と補強パイプを本締めしてください。
※図は2412タイプです。

C

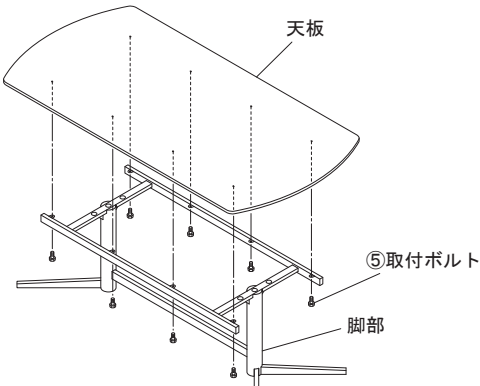

脚部と天板を仮留めの際に天板連結も行います。
(図は3612サイズです)

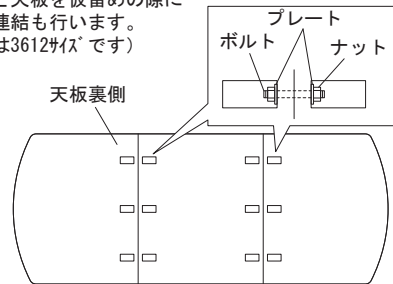

天板と天板の間にすき間が出ないように付属の連結金具を天板裏掘り込み部に差し込みナット部をスパナ等で締め付けてください。

組み立てた脚部に天板を乗せて⑤取付ボルトで締め付けてください。
※図は2412タイプです。