

卓上ポップスタンド 伸縮タイプ 組立説明書

- 注意** 安全に正しく組み立ててください。
- ① 組み立ては2名以上で行ない、作業スペースの確保、床の養生を行なった後、安全に作業してください。
 - ② 組立時は切傷・打撲を防ぐため軍手を着用してください。

ストア・エクスプレス (株) 店研創意
https://www.store-express.com/

お問い合わせ窓口
(カスタマーサービス)

TEL.(06)6203-6660
FAX.0120-933-530

本品をご購入頂きまして、ありがとうございます。
組み立て前に、部品数量をお確かめください。
この組立説明書は大切に保管してください。
※仕様につきましては予告なく変更する事があります。

(+)ドライバーを
ご用意ください。

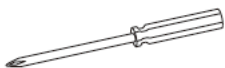

※電動ドライバーのご使用は、商品を傷め、破壊することがあります。

完成例



部品明細

※部品不足、仕様上の不備等ございましたら上記
カスタマーサービスまでお申し付けください。

① スタンドパイプ ×2本

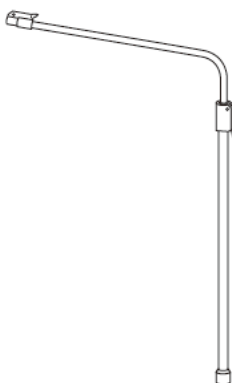

② スライドバー×1本



③ ベース ×2枚

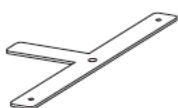

④ クリップ ×4個



⑤ バンポン ×6個



⑥ ゴムワッシャー ×2個



⑦ 十字穴付き皿小ネジ (M8 L=25) ×2本



組み立て方

1 ベースの裏面に バンポンを貼付けます。

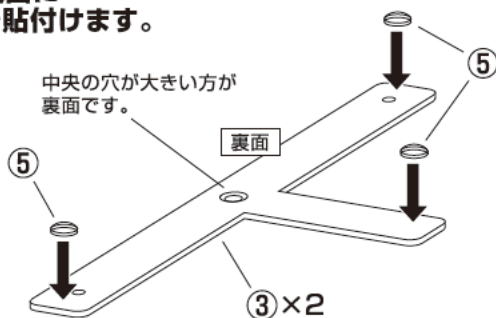

中央の穴が大きい方が
裏面です。

裏面

卓上に固定して
使用する場合は…

バンポンを貼らず
に組み立て、別途
木ネジをご用意の上、
卓上に固定してく
ださい。

推奨木ネジ:
タッピングネジ
S,T3,0 L=12mm
×4本
をご用意ください。

2 ベースにスタンドパイプを 取り付けます。

- ⑦ 十字穴付き皿小ネジ×2
- ⑥ ゴムワッシャー×2
- (+)ドライバーを使用します。

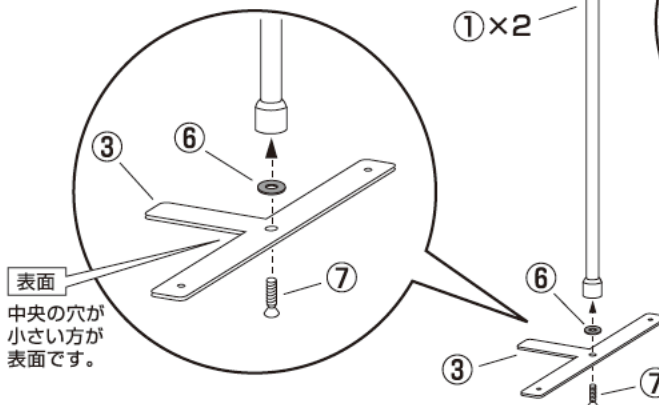

表面
中央の穴が
小さい方が
表面です。

高さ調節レバーの向きは…
2台横に並べて置く場合はレバーが
後側を向く様に取り付けると最適です。

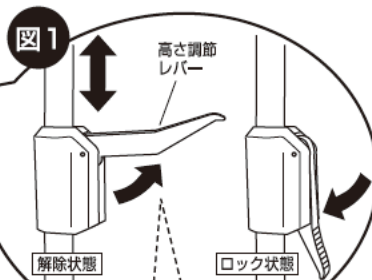

注意

- ① レバーは90度まで、それ以上は破損する恐れがあります。
- ① 高さ調節の際は、必ずレバーを解除して行ってください。ロック(固定)して行うと固定強度を低下させる恐れがあります。

3 L字パイプに スライドバーを差し込みます。

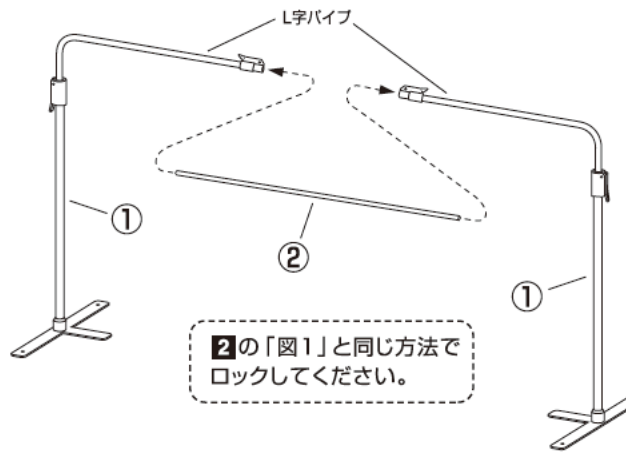

②の「図1」と同じ方法で
ロックしてください。

4 L字パイプにクリップを 取り付けます。

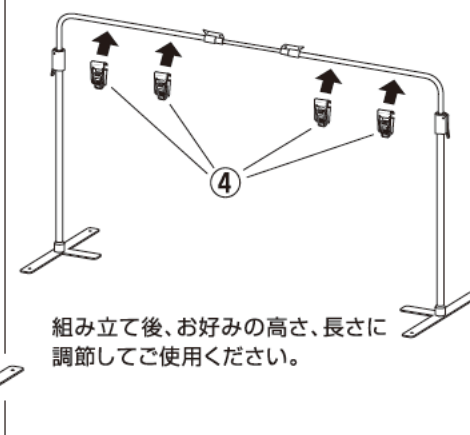

組み立て後、お好みの高さ、長さに
調節してご使用ください。

最後に全てのネジが固定されているかご確認ください。水平を保ち、安全にご使用ください。