

# TOEI LIGHT®

## 取扱説明書 逆上がり補助板

このたびは弊社製品をお買い上げいただきましてまことにありがとうございます。  
この製品を正しく使用していただくため、使用する前に本取扱説明書をお読みください。

- ※使用する方がいつでも見られるように必ず保管してください。
- ※管理者の方は使用する方へ本取扱説明書の注意事項をご指導してください。
- ※本製品の保証期間はご購入日より一年間です。万一、正しく使用し保証期間内に異常・破損が見つかった場合は無償で修理・交換致します。
- ※取扱説明書に準じない不適切な取扱いをした場合や下記の事項に該当する場合は、保証期間内であっても保証出来ない場合がございます。
 

■無断で改造を行った場合	■火災・水害など天災による場合
■使用者の故意・過失による場合	■指定された場所以外での使用
■国内以外での使用	

### - 組立が必要な製品について -

梱包を開けたらすぐに製品に異常がないか、不足品がないかの確認を行ってください。製品には万全を期していますが、万一部品不足等がありましたら弊社お問い合わせ先までご連絡ください。

### 警告表示について

・本製品を使用するにあたっての注意事項になります。重要な内容となりますので下記の説明を読んで使用してください。

**警告** 使用方法を守らなかった場合、死亡・重傷など重大な事故につながる可能性があります。

- 踏切板の間に指などはさまないよう注意してください。
- 使用する前にフレーム・踏切板に亀裂・変形・破損がないか確認を行ってください。
- 付属のクイでしっかりと固定してください。
- 使用する個々の体格・身長・能力に合わせて設置位置を変更してください。
- 指導者のもとで使用してください。



指示



禁止

**注意** 使用方法を守らなかった場合、けがや製品の物損につながる可能性があります。



指示

- 平坦な場所で安定した所に設置してください。
- 踏切板は消耗品です。割れなど異常が見つかった場合は板の交換(別売)を行ってください。
- 指導者の方は踏切板の色を目安に指導を行ってください。

## 管理者の方へ

必要に応じてイラストをコピーし、製品に貼り付ける・使用する人に向けて十分に注意を促す等の対策を行ってください。

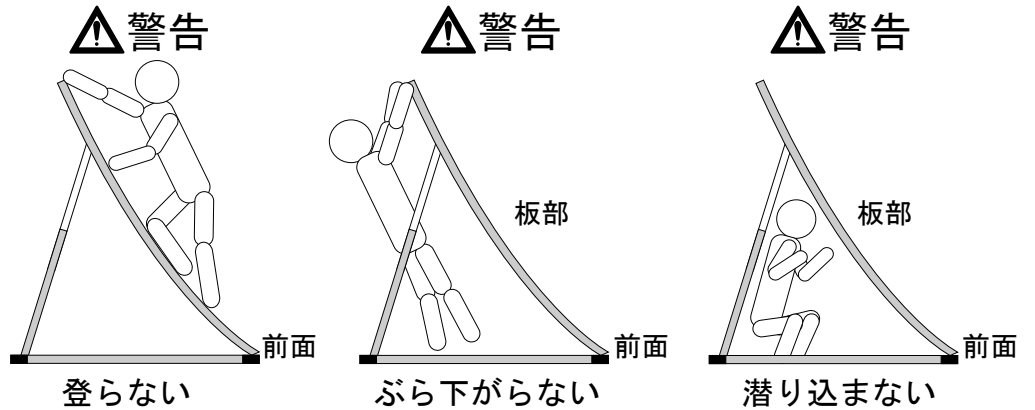

## 踏切板について

以下のことに注意して安全に使用してください。

- ・踏切板・本体の隙間に指など身体の一部を入れない・指をはさむなど重大な事故につながる危険・

- ・フレームの外側にある踏切板を蹴らない・フレームのゆがみ、踏切板の破損などの原因・

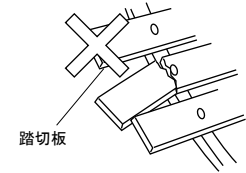
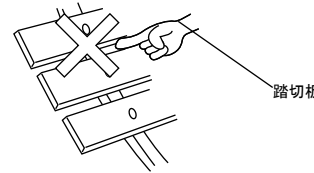

## 保管上の注意

- 直射日光の当たらない湿気の少ない場所で保管してください。
- 使用後は汚れをふき取り保管してください。
- 火気のそばに置かないでください。
- 無断で使用されないように管理者の方は、器具庫に収納するなど管理を徹底してください。

## 返品・交換について

- 製品の返品・交換については、製品到着後(二週間以内)までにご購入の販売店までご連絡ください。製品を使用していたり、組立を行っている場合は返品をお受けできない場合がございます。
- 別注・廃盤品などは使用・未使用に関わらず返品をお受けすることは出来ません。
- 初期不良品につきましては送料当社負担にて対応します。
- ご連絡がない返品につきましてはお受け出来ない場合がございます。

■ 本製品に関するご質問・お問い合わせ先 ■

電話・ファックスでのお問い合わせ      メールでのお問い合わせ  
 TEL:048-921-1211      FAX:048-921-1311      info@toeilight.co.jp

トーエイライト株式会社

〒340-0022 埼玉県草加市瀬崎5-24-11

T-2856 小型逆上がり補助板 STW600  
 T-1784 逆上がり補助板ワイド 600-A

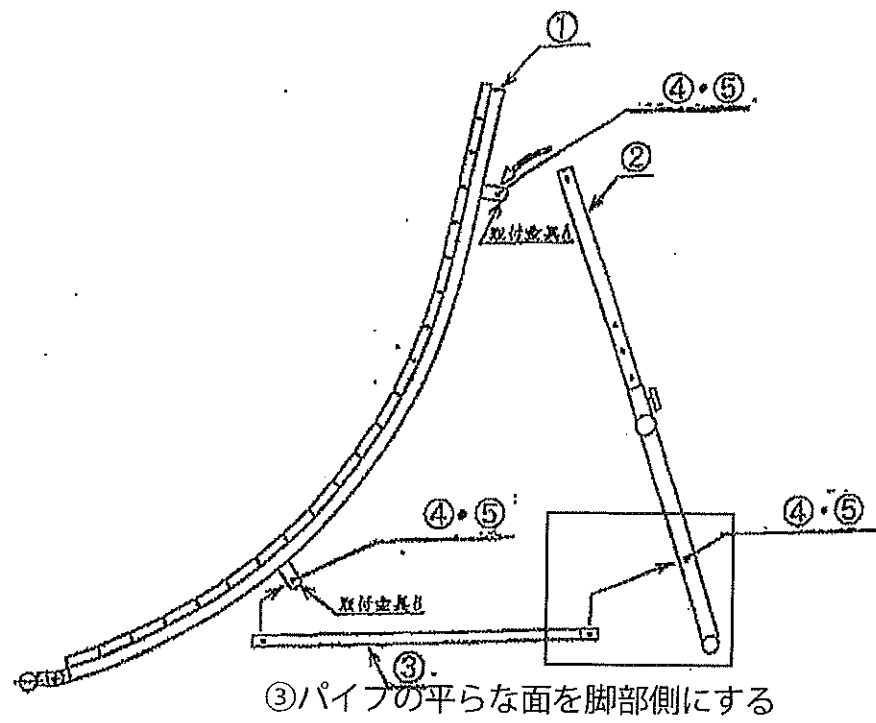

③パイプの平らな面を脚部側にする

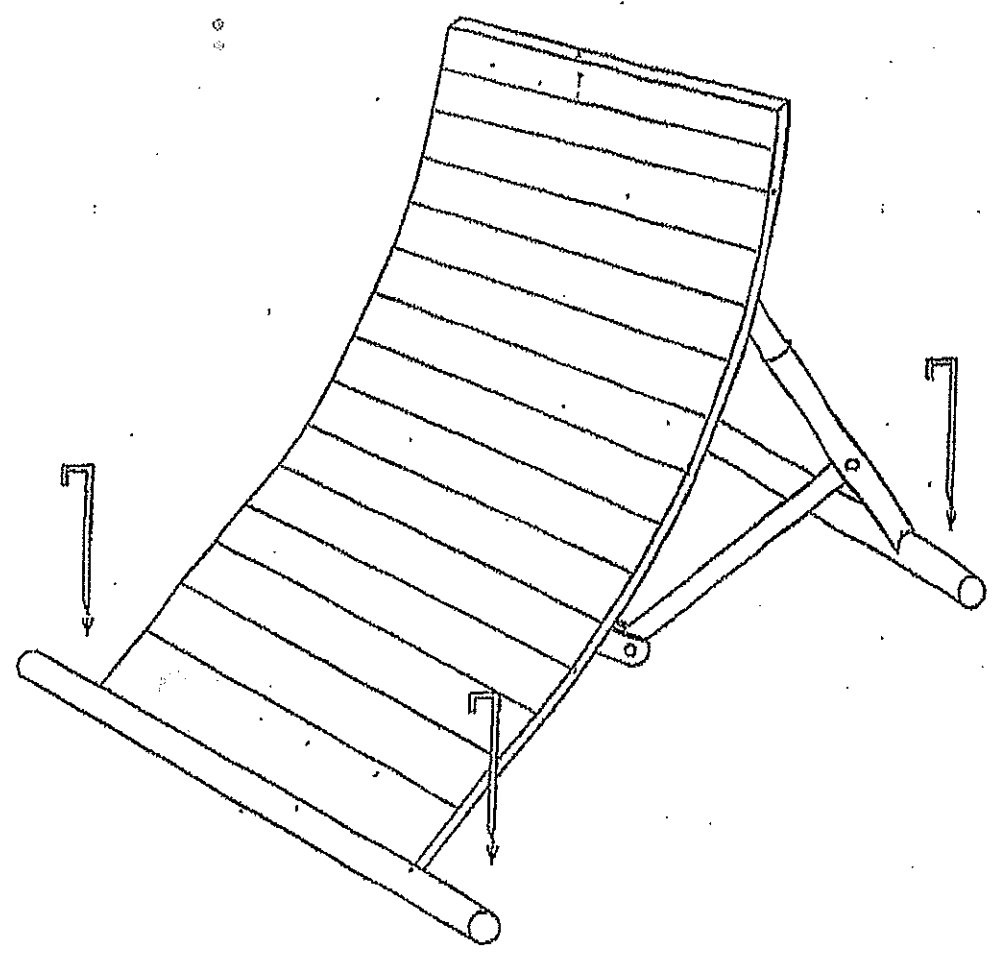

■組み立て手順(平坦な場所で組み立ててください)

1.脚部、張りパイプの取り付け

①斜面の取付金具Aに②脚部を差し込み、付属の④・⑤ボルト、ナットを使い仮止めします。次に③張りパイプを取付金具Bに差し込み、付属の④・⑤ボルト、ナットで仮止めします。さらに②脚部と③張りパイプを所定の穴に付属の④・⑤ボルト、ナットを使い仮止めします。この作業を両側とも行ってください。

2.本締め

両側の仮止めが終わったら、全体的に歪み、変形等がないか確認し、その後本締めを行ってください。この時、⑤フランジナットは締め過ぎないように注意してください。(締め過ぎると高さ調節のとき、スムーズにいかなくなる恐れがあります。)

※設置位置が決まりましたら、付属の⑦杭で4ヶ所必ず固定してください。

(T1784)屋外で使用する場合はサンドウエイト(別売)などの重りを使用して固定してください。

番号	部品名	数量
①	斜面	1
②	脚部	2
③	張りパイプ(片側ツブシ)	2
④	六角ボルト M8-60	6
⑤	フランジナット M8用	6
⑥	ノブボルト M8-40	2
⑦	杭	4