

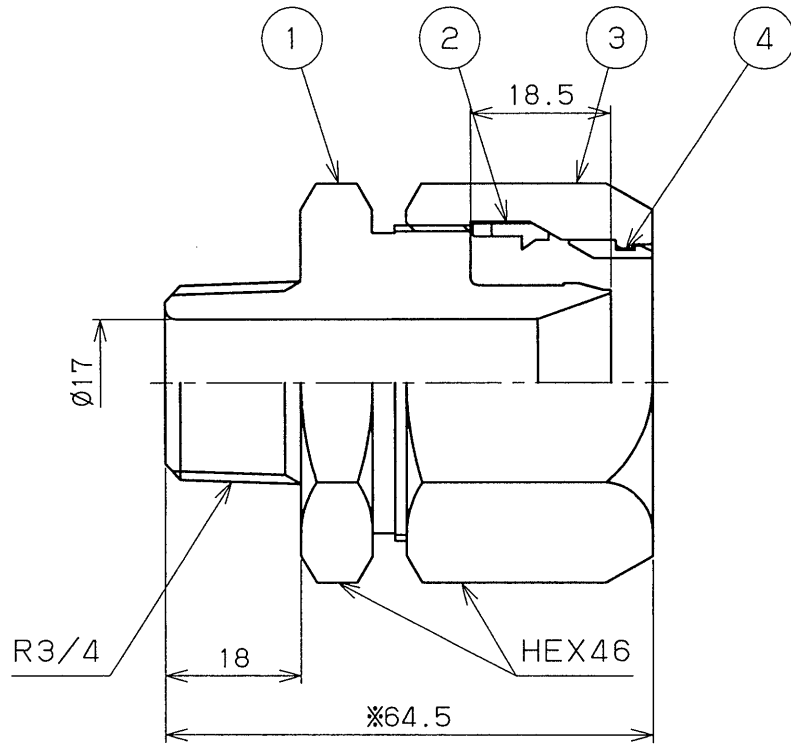

記号	年.月.日	訂正記事	製図	検図	切削加工寸法.一般公差		
△					0.5以上	6以下	±0.1
△					6を越え	60以下	±0.2
△					60を越え	120以下	±0.3
△					120を越え	315以下	±0.5



- 適用ホース外径×内径： $\phi 33\text{mm} \times \phi 25\text{mm}$
- ※印寸法は、ナットを締付ける前の概略寸法を表す。

4	スリーブ	PES	1					
3	ナット	SUS316	1	特殊フッ素処理				
2	チャック	PES	1					
1	本体	SUS316	1					
番号	名称	材質	数量	処理	備考			
名称	BE-fit (構造図)		材質	処理	尺度	1/1	年月日	2020/08/28
	BEH-3325-3/4				単位	mm	重量	
客先		設計		製図	R. Nakamura	検図		
図番	650119		 株式会社 アオイ					