

SEMI 規格 : S8-0218 適合品

特長

SEMI 規格 S8-0218 (SEC6.9.1) 「指引つ張り型ハンドル (4 本指)」に適合した樹脂製掘込取手です。取り付けを省力できるはめ込み式です。パネル表面に出る部分を薄くしました。

用途

半導体製造装置・各種キャビネット・計測機器等

仕様

難燃グレード : UL94V -0

注意事項

繰り返しの取り付け、取り外しはできません。
取り付け穴のエッジ部にバリがあるような場合は、C0.3 程度の面取りを施してください。

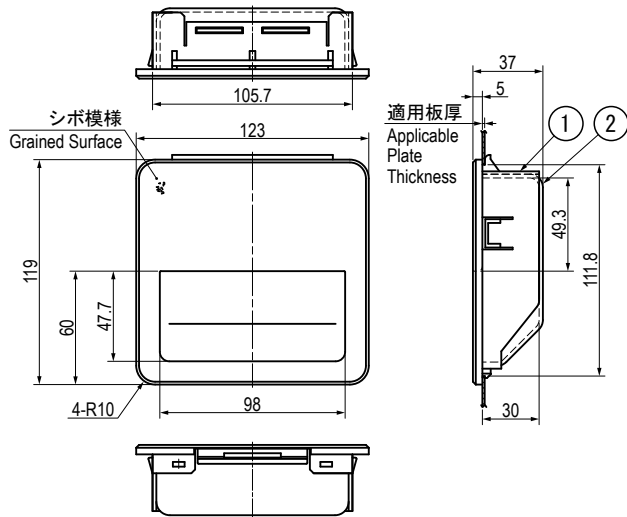

Compliant with SEMI Standard : S8-0218

Characteristic

ABS Plastic Handle compliant with SEMI Standard S8-0218 (SEC6.9.1) .

This made it easy to install, and made the panel surface thinner.

Application

Semiconductor equipment / Cabinets / Measuring instruments, etc

Specification

Flame retardant grade : UL94V-O

Note

Unable to install and remove repeatedly.

Installation hole should be chamfering processed at around C0.3 if there are burrs on the edge.

■部品表 Parts List

部番 No .	部品名 Part Name	材質 Material	処理 Finish	数 Quantity
1	本体 Handle	ABS	アイボリー Ivory	1
2	ケース Case			1

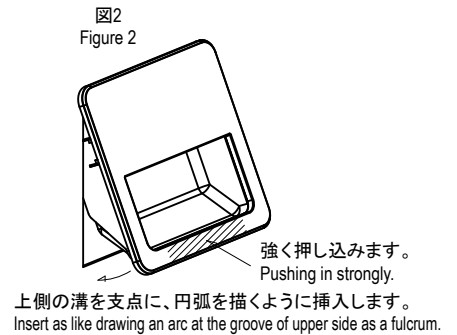
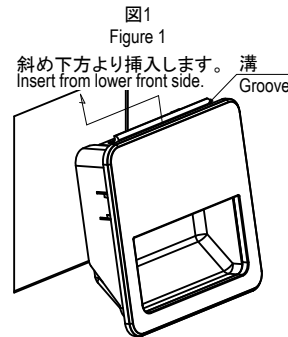
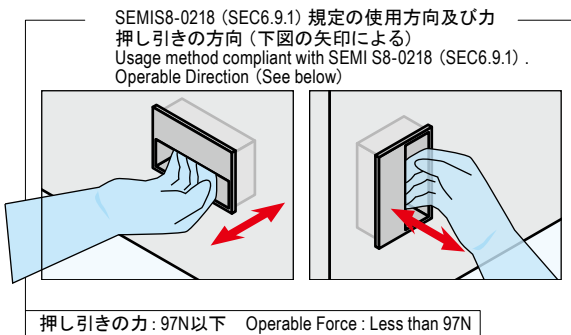
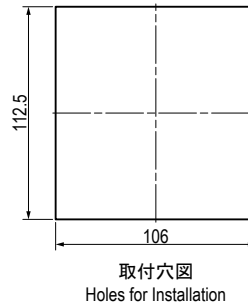

●取付方法

1. 取手を取付穴の斜め下方より挿入し、上側の溝にパネルをはめ込みます (図1)。
2. 取手下側の中央部 (図2 斜線部) を強く押し込んで下さい。

●Installation instruction

1. Insert the handle from the downward of the installation hole, and fit into the panel. (Figure 1)
2. Pushing in the middle part (an oblique line in Figure 2) of under side strongly.

仕様 Specification

型番 Model No .	自重 (g) Net Weight (g)	適用板厚 Applicable Plate Thickness	水平許容荷重 N (kgf) Allowable horizontal load N (kgf)
THA-469-A-1.2	117	t1.2	97 (10)
THA-469-A-1.6		t1.6	