

型式	呼び径		φd	φB	φC	φD	K	L	T	f	φn	N	H <sub>1</sub>	H <sub>2</sub>	H <sub>3</sub>	J	M	P	S	重量 (g)
	(A)	(B)																		
VF13-04	15	1/2	15	51	70	95	145	108	12	1	15	4	73	47.2	8.5	16.8	M5	42	8	1,900
VF13-06	20	3/4	20	56	75	100							117	14	79	54.6				
VF13-08	25	1	25	67	90	125	165	127	14	1	15	4	91	70	12	15.5	M6	50	10	3,500
VF13-10	32	1 1/4	32	76	100	135							140	94	75.1	12.7				
VF13-12	40	1 1/2	38	81	105	140	230	165	16	2	19	4	113	103.5	26.5	30.8	M8	70	14	6,500
VF13-16	50	2	50	96	120	155							178	122	111.4	26.1				
VF13-20	65	2 1/2	65	116	140	175	320	190	18	2	19	8	144	132.7	25.2	44.2	M10	102	18	11,900
VF13-24	80	3	80	126	150	185							203	151	153.2	31.8				
VF13-32	100	4	100	151	175	210	229	165	168.2	32.8	43.9	19,000	21,200							

呼び径(B) 3~4

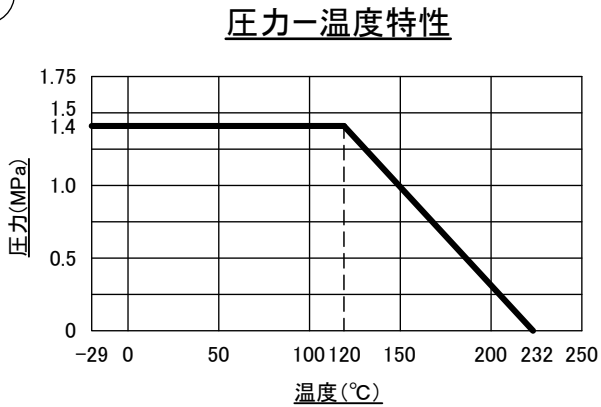
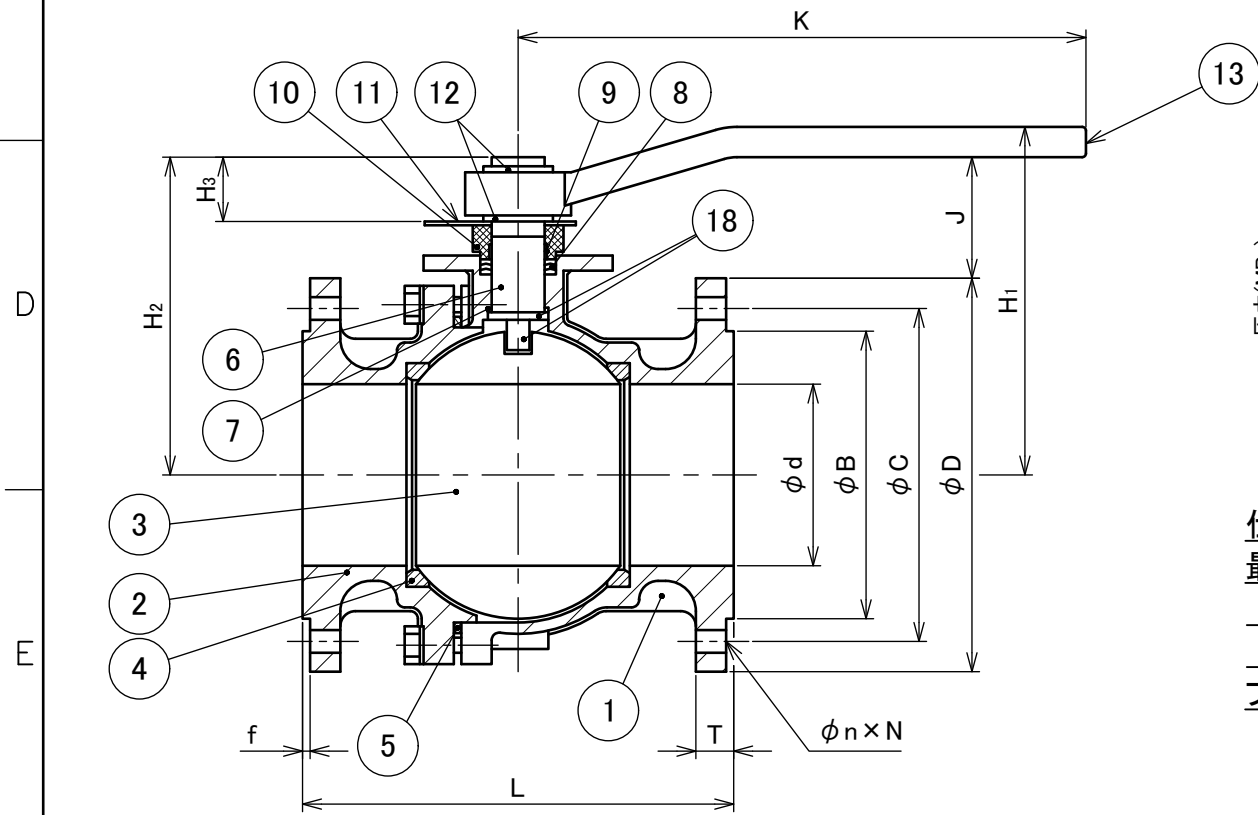

仕様  
 最高使用圧力: 水、油、空気・・・1.4MPa  
 飽和蒸気・・・0.41MPa  
 ※圧力-温度特性を参照のこと  
 フランジ規格: JIS B 2238による

19	ワッシャー	SUS304相当	2	
18	帯電防止装置	SUS304相当	2	
17	グランドボルト	SUS304相当	2	
16	スタッドボルト	SUS304相当	4 6 8	1/2~2 ... 4
15	ボルトワッシャー	SUS304相当	4 6 8	2 1/2, 3 ... 6
14	ナット	SUS304相当	4 6 8	4 ... 8
13	ハンドル	SCPH2相当	1	
12	スナップリング	SUS304相当	2	
11	ストッパー	SUS304相当	1	
10	グランド	SCS13相当	1	
9	ステムパッキン	PTFE	1	
8	パッキン	PTFE	3	
7	スラストワッシャー	PTFE	1	
6	ステム	SUS304相当	1	
5	ガスケット	PTFE	1	
4	シート	変性PTFE	2	
3	ボール	SCS13A相当	1	
2	キャップ	SCS13A相当	1	
1	ボディ	SCS13A相当	1	

注記  
 1).このバルブの材質に適した流体を、ご使用ください。  
 2).記載内容について予告なく変更する場合があります。  
 変更・訂正等の最新情報は“総合情報サイト”に随時掲載しています。

承認	図番 (品番)	番号	構成部品名称	材料	個数	備考
Approved	Parts No.	Ref No	Name of Components	Materials	Q'ty	Remarks
承認	末吉		別記			
設計	伊東		別記			
製図		2020.6.25	単位	mm		
FLOBAL CORPORATION			図番	A-FS-2567		
			Drawing No.			