

**特長**

スプリングによる締付力があるアームキャッチです。あらゆる機器に幅広く使われています。

**用途**

計測機器・工作機械・建設機械・車輛・信号機・その他

**注意事項**

TL-11-1、3~5にはキーパーは付属しておりません。キーパーと併せてご使用の際はセット品 (TL-11-001、003~005) をご指定ください。

**Characteristic**

Springs help to insure tight latching. Available for wide variety of equipments.

**Application**

Measuring instruments / Machine tools / Construction machines / Vehicles / Traffic signals, etc.

**Note**

Keeper is not included for TL-11-1~5. Specify a package deal (TL-11-001, 003~005) when you use this product together with a keeper.

**■部品表 PartsList TL-11-004**

部番 No.	部品名 Part Name	材質 Material	処理 Finish	数 Quantity
1	ベース Base	SPCC	—	1
2	レバー Lever			1
3	アーム(A) Arm (A)			2
4	アーム(B) Arm (B)			1
5	スプリング Spring	SWP	テンパ Heat Treating	2
6	シャフト Pin	SS41	—	2
7	アーム(C) Arm (C)	SPCC		1
8	キーパー Keeper	1		

TL-11-004

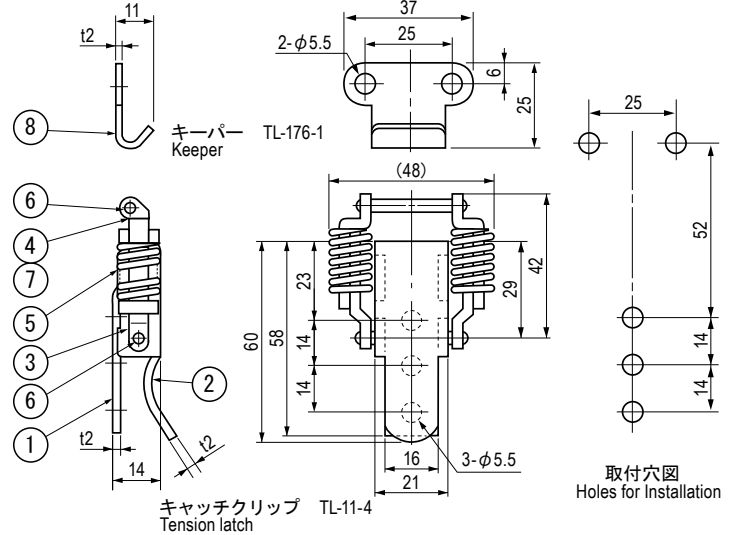

**■部品表 PartsList TL-11-005**

部番 No.	部品名 Part Name	材質 Material	処理 Finish	数 Quantity
1	ベース Base	SPCC	—	1
2	レバー Lever			1
3	アーム(A) Arm (A)			2
4	アーム(B) Arm (B)			1
5	アーム(C) Arm (C)	1		
6	スプリング Spring	SWP	—	2
7	シャフト Pin	SS400	—	2
8	キーパー Keeper	SPCC	—	1

TL-11-005

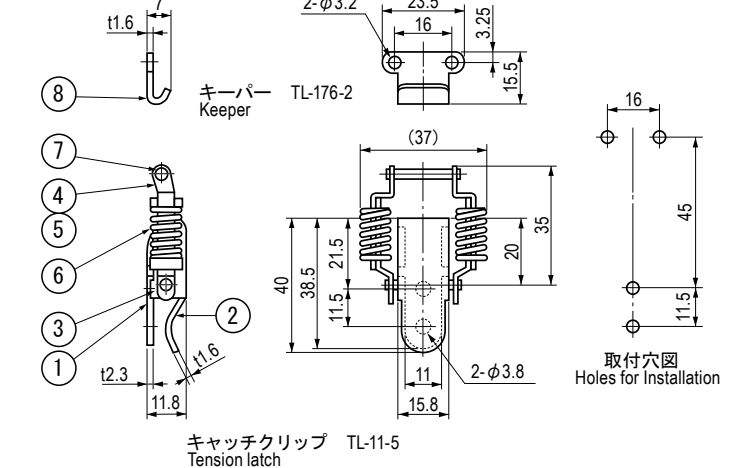

**仕様 Specification TL-11-004**

型番 Model No.	品名 Product Name	商品構成 Set Component	締付力 N (kgf) Tightening Force N (kgf)	自重 (g) Net Weight (g)
TL-11-4	キャッチクリップ Tension Latch	TL-11-4	約 300 (30.6)	81.5
TL-11-004	セット品 Set	TL-11-4、TL-176-1	approx.300 (30.6)	94.5

**仕様 Specification TL-11-005**

型番 Model No.	品名 Product Name	商品構成 Set Component	締付力 N (kgf) Tightening Force N (kgf)	自重 (g) Net Weight (g)
TL-11-5	キャッチクリップ Tension Latch	TL-11-5	約 98.1 (10)	32
TL-11-005	セット品 Set	TL-11-5、TL-176-2	approx.98.1 (10)	36