

## 特長

特定のシリンダー錠と組み合わせて、ご使用頂けるラッチロックです。  
使用可能な錠前の中から、お客様の希望に合った錠前をご選定下さい。  
特注品となりますが、ご希望によりインジケータを付けることも可能です。

## 用途

配分電盤・自動販売機・両替機・その他各種機器

## 仕様

使用可能錠前：

TL-419-1	[TL-305,TL-326]
TL-419-2	[TL-96-1,TL-96N,TL-245,TL-247,TL-252] [TL-335-1,TL-336 ~ 338,TL-350,TL-353] [TL-364 ~ 370,TL-372-1] ※ TL-419-2Lは錠前を左回転仕様に変更する必要があります。 ご検討の際は弊社へご相談ください。

耐久性：5,000回

適用板厚：t0.8 ~ t4.5

※ TL-247はt0.8 ~ t2.6、TL-370はt0.8 ~ t3.2となります。

## 注意事項

蓋・扉には別途持ち手を設けて下さい。キーを引っ張って蓋や扉を開けるとキーが破損する恐れがあります。

シリンダー錠付属の取付ナットとカム取付ネジ（ナット）の締結時は、各製品規定の締付けトルクで取り付けて下さい。

また、ナットの緩み防止対策を取る場合は、"TL-420-M19" "TL-420SUS-M19" 錠前用緩み止め平座金を併用して下さい。

[※別途手配品 カタログ 1-230 ページ参照]

ラッチへ常時負荷を掛けないで下さい。筐体のパッキン圧縮などにより、ラッチに負荷が掛かった状態で、キーを作動させるとキーが破損する恐れがあります。

キーの抜き差し位置は2点抜き錠前を使用しても、本品と組み合わせることにより1点抜きとなります。ご注意ください。

筐体のラッチのあたり面はR形状として下さい。[エッジ不可] エッジとなる場合は、ラッチの動作不具合や耐久性低下の懸念があります。

## ■部品表 Parts List

部番 No.	部品名 Part Name	材質 Material	処理 Finish	数 Quantity
1	ブラケット Bracket	SPCC	3価クロメート Trivalent Chromate Treatment	1
2	ラッチ Latch	SUS303		1
3	スプリング Spring	SUS304-WPB	—	1
4	スプリングピン Spring Pin	SUS		1
5	カム Cam	SPCC	3価クロメート Trivalent Chromate Treatment	1

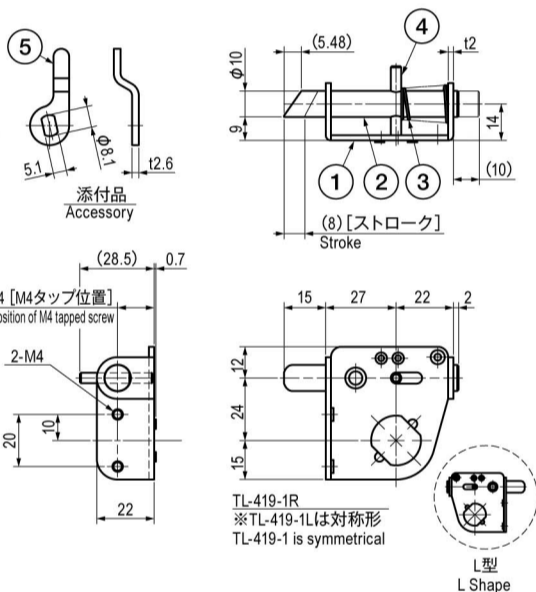

## Characteristic

You can choose locks which you would like to use with this unit from the right list.

Unit with indicator is available as custom-made.

## Application

Distribution boards / Distribution panels / Vending machines / Change makes/ Various type of instruments

## Specification

Usable Locks:

TL-419-1	[TL-305,TL-326]
TL-419-2	[TL-96-1,TL-96N,TL-245,TL-247,TL-252] [TL-335-1,TL-336 ~ 338,TL-350,TL-353] [TL-364 ~ 370,TL-372-1] ※ Please contact us first when you would like to use TL-419-2L with the above locks.

Durability: 5,000 times

Panel Thickness: t0.8 ~ t4.5

※ Panel thickness should be t0.8 ~ t2.6 for TL-247, and t0.8 ~ t3.2 for TL-370.

## Note

Please use pulls for lids or doors. Otherwise, key would be damaged when pulling it to open lids or doors.

When installing the nut of the cylinder lock to the cam, please follow the recommended tightening torque of each lock.

To prevent the looseness of nut, "TL-420-M19" or "TL-420SUS-M19" Plain Washer is recommended for use.

Please do not put a continuous load on latch. If rotating the key when the latch was put the load caused by compression of packing, key might be broken.

The position for installation and removal should be 1-point take off in the combination with this product even when using lock of 2-points take off.

The surface of the case being in contact with latch should be chamfered as round shape.

本品は施工方法により下記2通りの取付穴が選べます。

①異形穴 [取り付け1点止め]：穴加工は複雑ですが、ナットによる1点止めで取り付けが可能です。

②丸穴 [取り付け3点止め]：一般的なドリル加工により穴加工を行えますが、取り付けはナットとビスによる3点止めとなります。

※但し丸穴加工による3点止め取付対応はシリンダー錠フランジ外径がφ24以上の下記製品のみとなります。  
[TL-305,TL-326,TL-335-1,TL-336 ~ 338,TL-350,TL-353,TL-364 ~ 367]

There are 2 installation methods as below.

① Nonsquare hole [1 point fixing] : Hole drilling is complicated, but it can be fixed only by fixing nut.

② Round hole [3 points fixing] : Normal hole drilling is available, and 3 points fixing by fixing nut and 2 screws.

※ Flange outside diameter of Locks which are suitable for 3 points fixing must be over φ24 as below products.

[TL-305. TL-326. TL-335-1. TL-336 ~ TL338. TL-350. TL-353. TL-364 ~ 367]

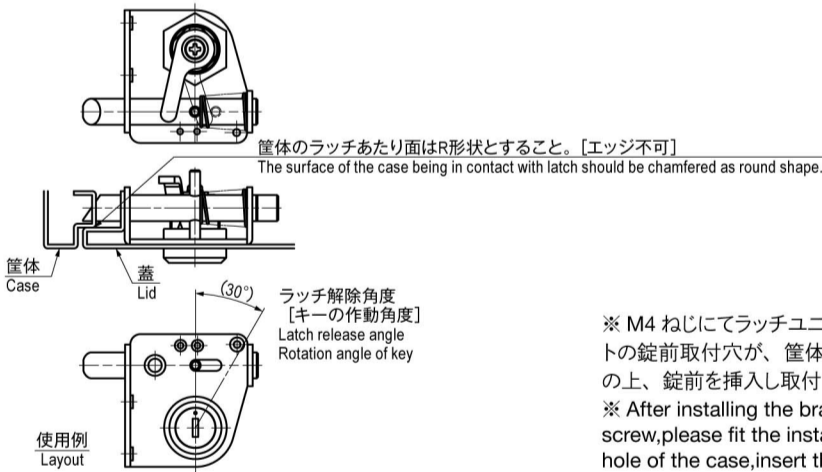
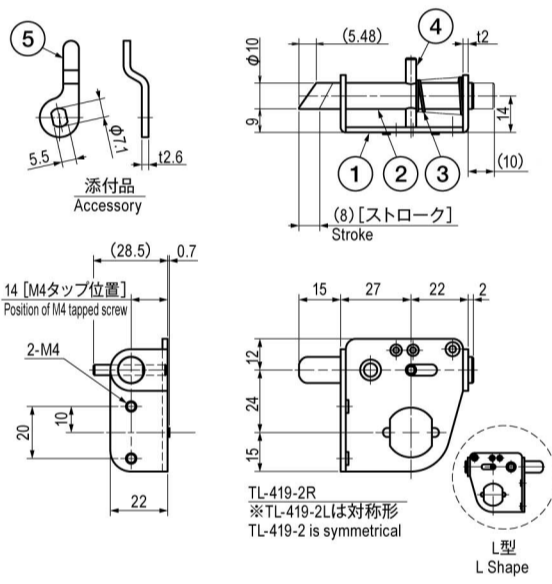

筐体のラッチあたり面はR形状とすること。[エッジ不可]  
The surface of the case being in contact with latch should be chamfered as round shape.

※ M4 ねじにてラッチユニットのブラケットを筐体に取り付け後、ブラケットの錠前取付穴が、筐体の錠前取付穴の内側に収まっていることを確認の上、錠前を挿入し取付ナットにて固定して下さい。

※ After installing the bracket of latch unit to the case with M4 screw, please fit the installation hole of bracket inside the installation hole of the case, insert the lock, and fix it with fixing nut.

## 取付方法 Installation Instruction

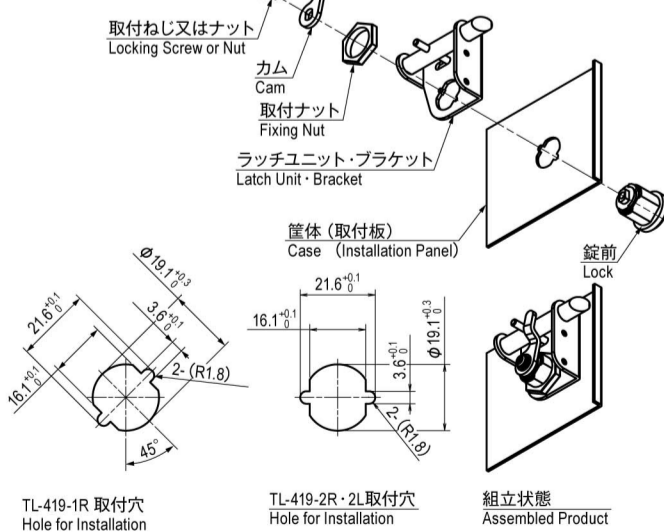

TL-419-1R 取付穴  
Hole for Installation

[TL-419-1Lは左右対称形]  
TL-419-1 is symmetrical,

TL-419-2R・2L取付穴  
Hole for Installation

組立状態  
Assembled Product

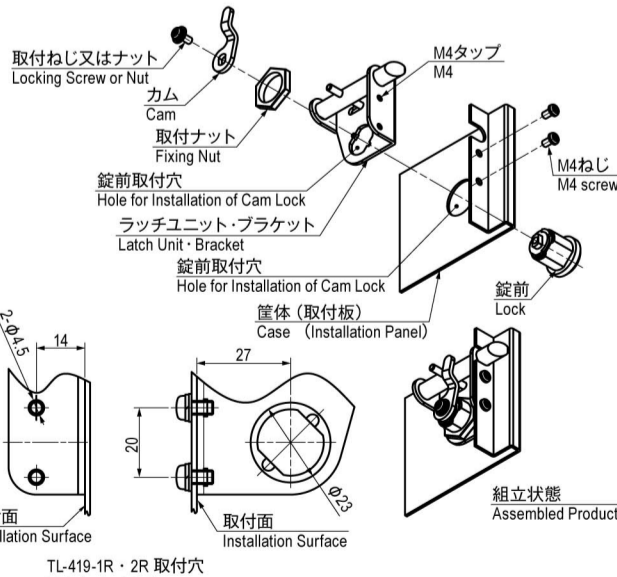

TL-419-1R・2R 取付穴  
Hole for Installation

[TL-419-1L・2Lは左右対称形]  
TL-419-1 is symmetrical,

② [丸穴・シリンダー錠取付ナットとブラケット側面ビス止めによる3点止め取り付け]  
Three points fixing by round hole・cylinder fixing nut and screw clamp beside the bracket

## 仕様 Specification

型番 Model No.	自重 (g) Net Weight (g)
TL-419-1R	92
TL-419-1L	
TL-419-2R	
TL-419-2L	