

ミーティングテーブル 組立説明書

注意 安全に正しく組み立ててください。

- ① 組み立ては2名以上で行ない、作業スペースの確保、床の養生を行なった後、安全に作業してください。
- ② 組立時は切傷・打撲を防ぐため軍手を着用してください。

ストア・エクスプレス (株) 店研創意
<https://www.store-express.com/>

お問い合わせ窓口
 (カスタマーサービス)

TEL. (06) 6203-6660
 FAX. 0120-933-530

完成図



本品をご購入頂きまして、ありがとうございます。
 組み立て前に、部品数量をお確かめください。
 この組立説明書は大切に保管してください。
 ※仕様につきましては予告なく変更する事があります。



部品明細

※部品不足、仕様上の不備等ございましたら上記
 カスタマーサービスまでお申し付けください。

<p>① 天板 × 1枚</p>	<p>② 脚フレーム × 2台</p>	<p>③ 六角穴付ボルト(大) (M6 L=50) × 8本 (内、4本は天板①に付けています。)</p>
<p>⑤ ばね座金 × 8個 (脚フレーム②に付けています。)</p>	<p>⑥ 平座金 × 8個 (脚フレーム②に付けています。)</p>	<p>④ 六角穴付ボルト(小) (M6 L=15) × 8本 (脚フレーム②に付けています。)</p>
<p>⑧ 六角レンチ(4mm) × 1本</p>		<p>⑦ 丸パイプ × 4本 (天板①に付けています。)</p>

組み立て方

1 天板に取り付けてあるボルトと丸パイプを一旦はずします。

⑧ 六角レンチを使用します。

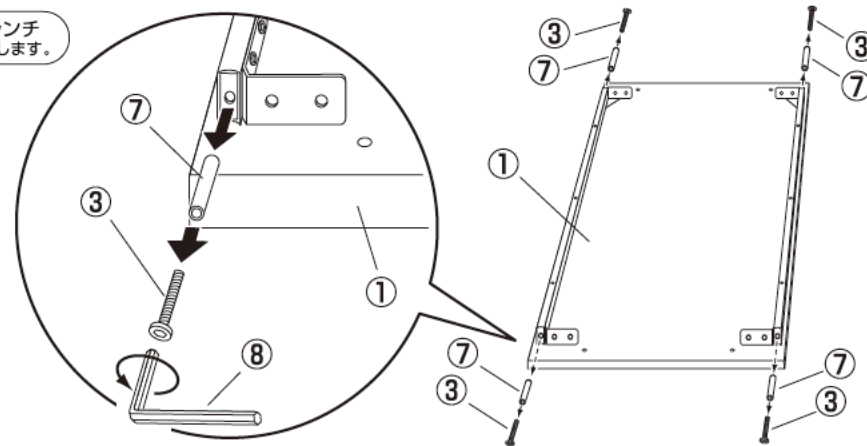

2 脚フレームに取り付けてあるボルト、ばね座金、平座金を一旦はずします。

⑧ 六角レンチを使用します。

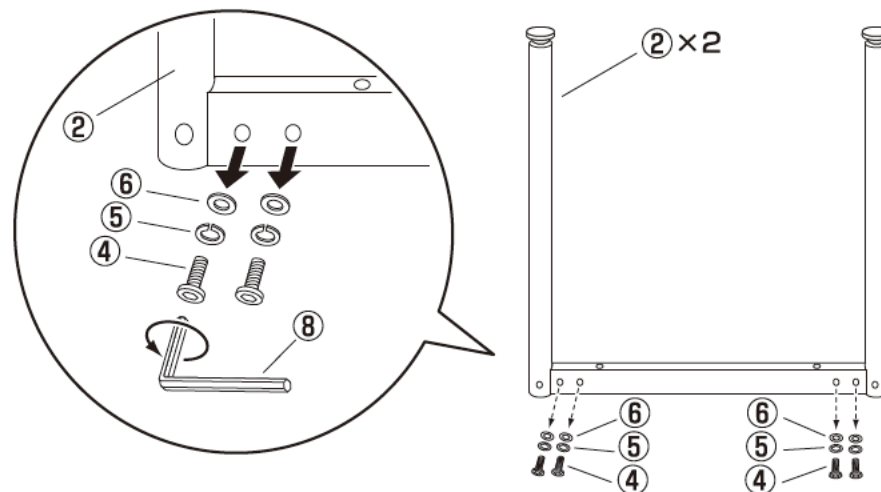

3 天板に脚フレームを丸パイプとボルト(大)で固定します。

- ③ 六角穴付ボルト(大)×4
- ⑧ 六角レンチを使用します。

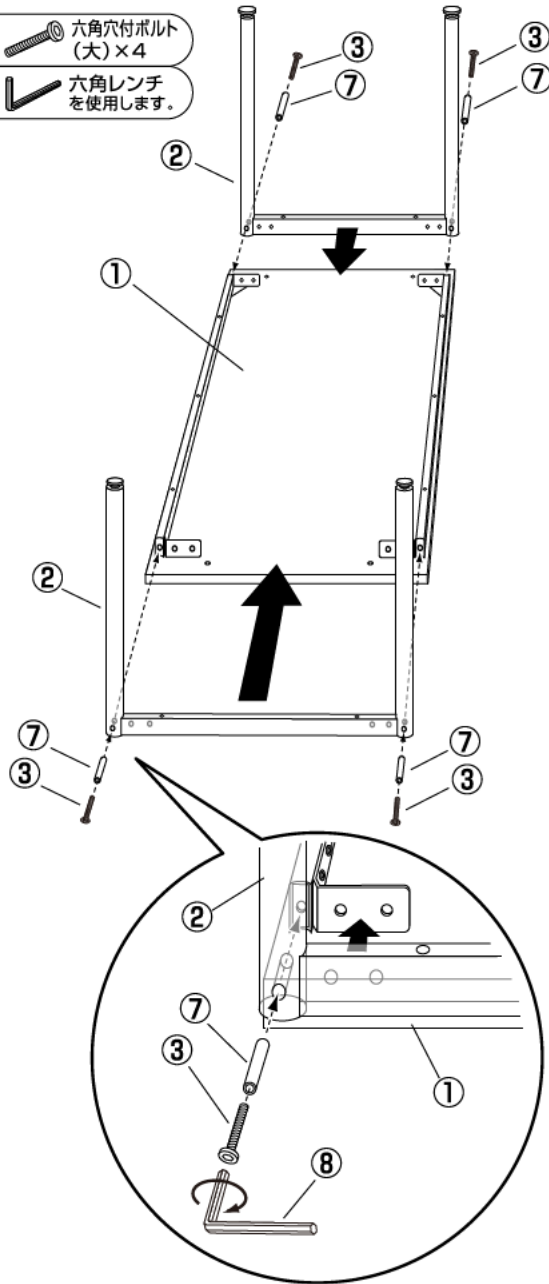

4 ボルト(小)でさらに固定します。

- ④ 六角穴付ボルト(小)×8
- ⑤ ばね座金×8
- ⑥ 平座金×8
- ⑧ 六角レンチを使用します。

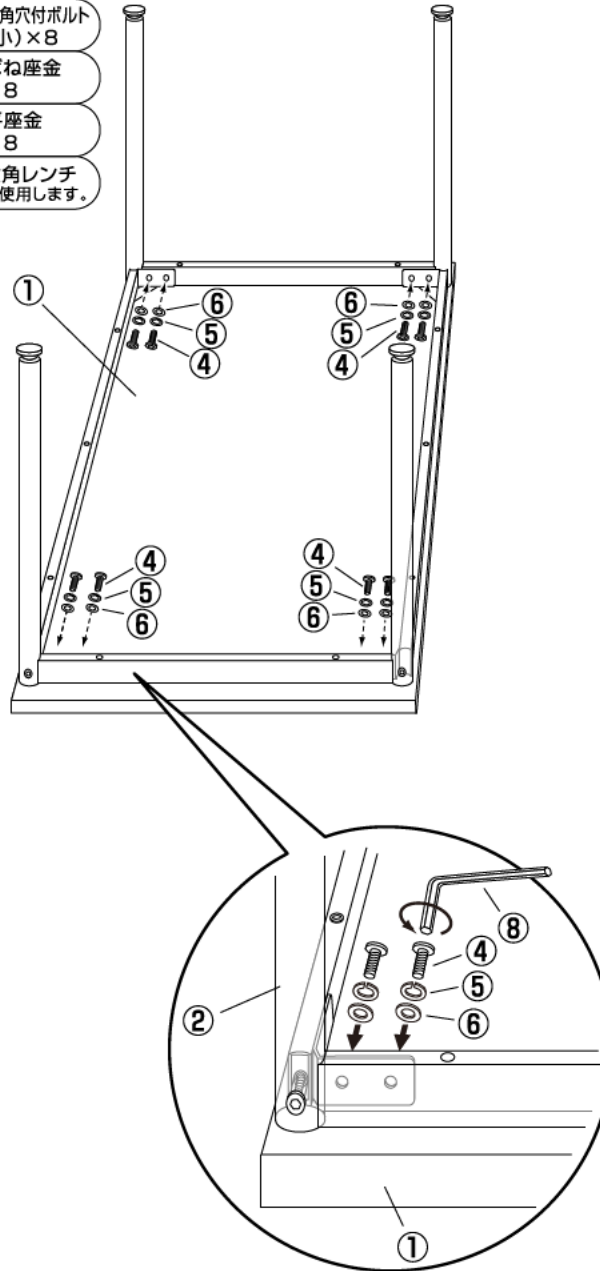

5 ボルト(大)でさらに固定します。

- ③ 六角穴付ボルト(大)×4
- ⑧ 六角レンチを使用します。

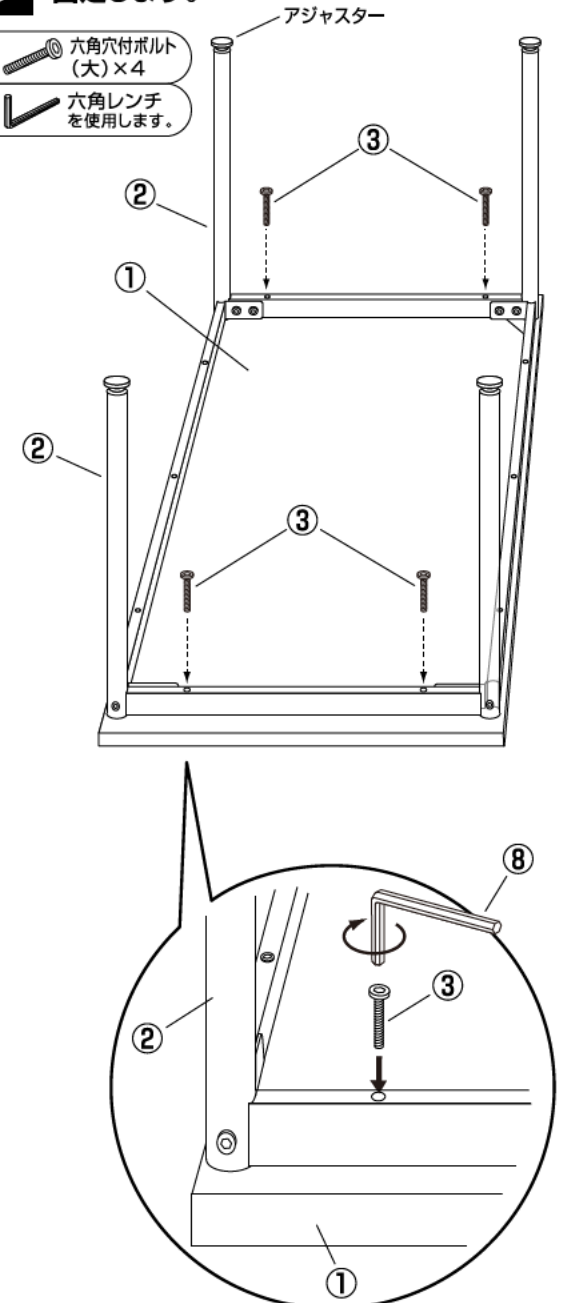

最後に全てのネジが固定されているかご確認ください。 テーブルを正しく立たせ、アジャスターを調節して水平を保ち、安全にご使用ください。