

超音波洗浄機 US-550ES

取 扱 説 明 書

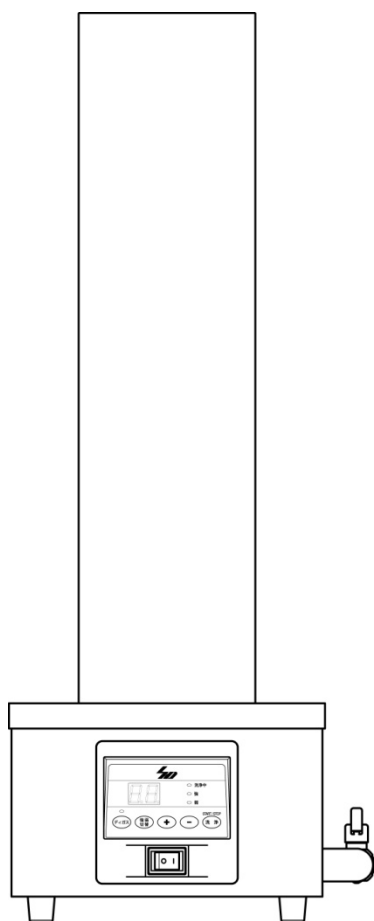

<目 次>

■安全上のご注意	1
■ご使用前に	
◇各部の名称	3
◇表示・操作パネル	3
◇設置	3
◇機能	3
■運転方法	
◇準備	4
◇運転の開始	4
◇洗浄時間の設定	5
◇ディガス機能	5
◇強弱切替	5
◇運転の終了	5
◇排水方法	5
■お手入れ	6
■トラブルシューティング	6
■修理サービス及び保証について	6
■仕様	7
■保証書	

このたびは、超音波洗浄機 US-550ES をお買い上げいただきましてありがとうございます。
お使いになる前にこの取扱説明書をよくお読みいただき、正しくお使いください。
お読みになった後は、いつもお手元においてご利用ください。

安全上のご注意 **必ずお守り下さい**

- ここに示した警告サインと図記号の例は、製品を安全に正しくお使いいただき、お使いになる人や他の人々への危害、財産への損害を未然に防止するためのものです。
- 表示と意味は次のようになっています。

	警告	誤った取扱いをすると、人が死亡または重傷を負う可能性が想定される内容を示します。
	注意	誤った取扱いをすると、人が障害を負うことや物的損害の発生が想定される内容を示します。

* 物的損害とは、本装置のみならず他の機器類、設備への拡大損害を示します。

●図記号の説明

	注意（警告を含む）		接触禁止
	発火注意		分解禁止
	感電注意		指示（必ず守ること）
	禁止（してはいけないこと）		電源プラグをコンセントから抜く
	火気厳禁		必ずアース線を接続する





* 具体的な注意内容は、図記号の近くに文章や絵で示します。

警告

























- | | |
|--|--|
| <ul style="list-style-type: none"> 必ず交流 100 V の 3 P コンセント（D 種接地工事のアース付）に接続する。 <ul style="list-style-type: none"> ・火災や感電、故障の原因となります。 ・他の機器への雑音の原因となります。 長期間使用しないときは、必ず電源プラグをコンセントから抜く。 <ul style="list-style-type: none"> ・絶縁劣化による感電や漏電火災の原因になります。 電源コードを傷つけることや、加工したり、無理に曲げたり、引っ張ったり、ねじったり、束ねたりしない。 <ul style="list-style-type: none"> ・絶縁劣化による感電や漏電火災の原因になります。 運転中に電源プラグをコンセントから抜かない。 <ul style="list-style-type: none"> ・ショート、故障の原因になります。 電源プラグをコンセントから抜き差しするときは、濡れた手で行わない。 <ul style="list-style-type: none"> ・感電やけがををする恐れがあります。 電源スイッチ及び表示・操作パネルに水をかけない。 <ul style="list-style-type: none"> ・ショート、感電、火災、故障の原因になります。 屋外に設置しない。 <ul style="list-style-type: none"> ・火災や感電、故障の原因となります。 流し台の中や浴室等の水が流れる所には置かない。 <ul style="list-style-type: none"> ・ショート、感電、火災、故障の原因になります。 可燃性の液体やガスの近くでは絶対に使用しない。 <ul style="list-style-type: none"> ・引火、爆発、火災の危険があります。 排水管をつかんで本体を持ち上げない。 <ul style="list-style-type: none"> ・排水管が破損し液漏れの原因になります。 | <ul style="list-style-type: none"> 電源コードや電源プラグの傷み、又はコンセントの差込みがゆるいときは使用しない。 <ul style="list-style-type: none"> ・ショート、感電、火災の原因になります。 使用後は、必ず電源スイッチを OFF にする。 <ul style="list-style-type: none"> ・絶縁劣化による感電や漏電火災の原因になります。 電源プラグにピンやゴミを付着させたまま使用しない。 <ul style="list-style-type: none"> ・ショート、感電、火災の原因になります。 電源コード部分を引っ張ってコンセントから抜かない。 <ul style="list-style-type: none"> ・ショート、感電、火災の原因になります。 電源プラグに水をかけない。 <ul style="list-style-type: none"> ・水のかかる恐れがあるコンセントは使用しない。 ・ショート、感電、火災の原因になります。 洗濯槽から水を溢れさせない。 <ul style="list-style-type: none"> ・ショート、感電、火災、故障の原因になります。 ・洗濯機内部に水が入り、電子機器の故障の原因になります。 本体に水をかけたり、浸したりしない。 <ul style="list-style-type: none"> ・丸洗いは絶対にしない。 ・ショート、感電、火災、故障の原因になります。 揮発性の洗浄液などを使用する際は、室内の換気に充分注意する。 <ul style="list-style-type: none"> ・中毒など人体に悪影響を及ぼす危険があります。 使用中や使用直後に高温部（本体底面、洗濯槽）に触れない。 <ul style="list-style-type: none"> ・やけどの恐れがあります。 洗濯槽下部より 50 mm 以上水を入れる。 <ul style="list-style-type: none"> ・50 mm 以上の水位がない状態で使用すると、異常加熱しやけどや故障の原因になります。 |
|--|--|

安全上のご注意

警告

-  中性洗剤以外の洗浄液は使用しない。
 - ・有機溶剤を使用すると、破損や爆発の恐れがあります。
 - ・酸などの薬品を使用すると、破損や故障の原因になります。
 - ・本機の材質は仕様の項目に記載しています。洗浄液のメーカーにご確認の上ご使用下さい。
-  洗浄槽に水が入っていない状態（空焚き）では絶対に使用しない。
洗浄中は絶対に排水をしない。
 - ・異常加熱し、やけどや故障の原因になります。
-  改造や自分での修理は絶対にしない。
 - ・故障や火災、感電の原因となります。
 - ・修理は販売店にご相談下さい。
-  排水口を棒などで突かない。
 - ・内部のホースが破損し、漏水、ショート、感電、火災の原因になります。

注意

-  アースを正しく接続すること。
 - ・火災や感電、故障の原因となります。
-  傾いた所に置かない。
 - ・水漏れや故障の原因となります。
-  湿気や埃の多い所、腐食性ガスが発生する所、化学薬品の保管場所などに置かない。
 - ・ショートや発熱により感電や火災の原因になります。
 - ・破損や故障の原因になります。
-  使用中に洗浄機本体の移動を行わない。
 - ・ショート、感電、火災の原因になります。
 - ・やけどの恐れがあります。
-  本体の上に物を乗せない。
 - ・変形や故障の原因になります。
-  洗浄槽内に重いものを置かない。投げ入れない。
 - ・洗浄槽が凹み、超音波発振素子の損傷および槽の穴開きによる内部電子機器の故障の原因になります。
-  50℃以上のお湯は使わない。
 - ・故障の原因になります。
-  排水口につまる恐れのあるゴミは流さない。
 - ・排水ができなくなります。
-  水のかからない場所に設置すること。
 - ・火災や感電、故障の原因となります。
-  振動の激しい所に置かない。
 - ・故障の原因になります。
-  高温になる所、直射日光の当たる所に置かない。
 - ・故障の原因になります。
-  火気を近づけない。ストーブなどの近くには置かない。
 - ・火災や変形の原因になります。
-  落下させたり、倒したりしない。
 - ・破損や故障の原因になります。
-  操作スイッチを強く押さない。
 - ・故障の原因になります。
-  操作スイッチを硬い物や尖った物で押さない。物をぶつけない。
 - ・破損、故障の原因になります。
-  60分以上の連続使用はしない。
 - ・異常加熱し、故障の原因になります。
-  洗浄槽に必ず付属の洗浄カゴを入れて使用する。
 - ・洗浄物を直接入れると洗浄槽を痛める恐れがあります。
-  ガラス、レンズ、アルミ製品及び銀食器などを洗浄するときは、破損の恐れがあるので注意する。
 - ・傷を付けたり、破損の恐れがあります。
 - ・破損してもよい同等品で、あらかじめ試し洗浄をして下さい。
-  漆器や金箔を施した食器、貴重品、鼈甲、貝細工、真珠、メガネなどは洗浄しない。
 - ・傷を付けたり、破損の恐れがあります。
-  水で洗うことのできないものは洗浄しない。腕時計など生活防水規格の製品は洗浄しない。
 - ・内部に水が侵入し故障の恐れがあります。
-  洗浄中に異常が発見された場合は、直ちに使用を中止する。
 - ・感電や火災の原因になります。
 - ・販売店にご相談下さい。
-  超音波洗浄機は精密部品を内蔵していますので、取扱いには充分注意すること。
また、使用中は機器全般を絶えず監視すること。
-  使用前には電源コードの接続が正確でかつ安全であることを確認すること。
また、スイッチの接触状況の点検を行い、機器が正常に動作することを確認すること。
-  使用前には電源コードの接続部など、汚れや水分が付着していないことを確認すること。
使用後は本体、洗浄槽、電源コードなどの汚れを落とし、次回の使用に支障がないよう保管すること。

ご使用前に

各部の名称

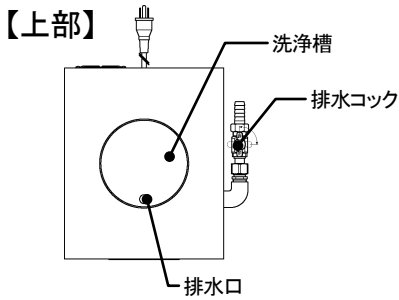

表示・操作パネル

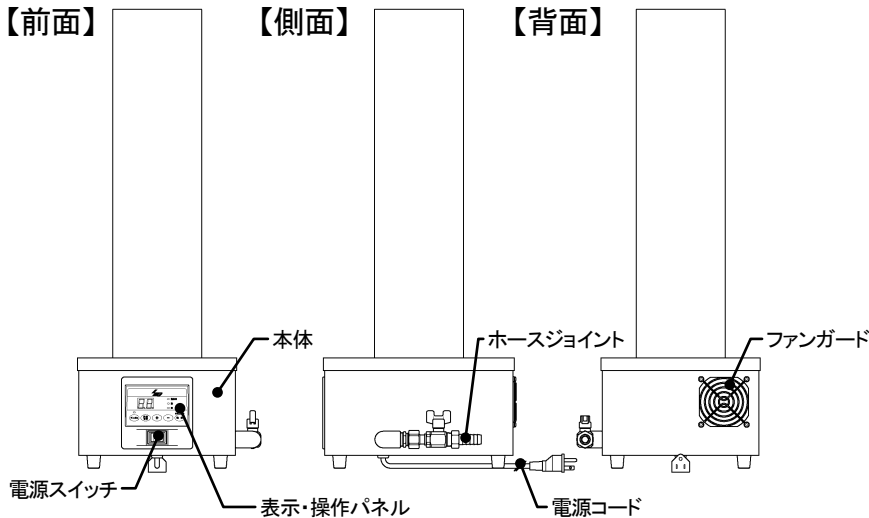
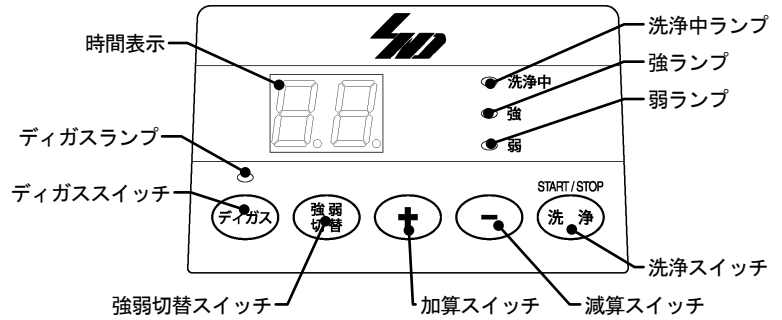

■洗淨カゴ

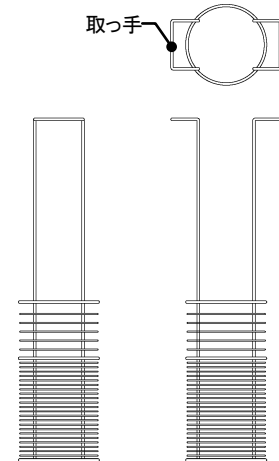

設置

- 設置場所は機器の性能、寿命などに大きく関係します。設置にあたっては次のような点にご注意ください。
- 室内に設置して下さい。
- 高温や湿気、埃のない場所へ設置して下さい。
- 水のかからない場所へ設置して下さい。(シンク内には置かないで下さい。)
- 風通しの良い場所へ設置して下さい。
- 水平で振動や衝撃のないしっかりとした場所へ設置して下さい。
- アースが取れる場所へ設置して下さい。
- 周囲に可燃性の液体やガスなどのない場所に設置して下さい。

※アース線は必ず接続して下さい。

機能

◆洗淨時間のメモリ機能

メモリー機能により一度設定した洗淨時間は、メインスイッチを OFF にしても記憶されています。

※【洗淨スイッチ】を押して洗淨が開始される時点での設定(時間・強弱)が記憶されます。
設定を行っても洗淨を行わずに電源スイッチを OFF にすると記憶は行なわれません。

◆洗淨終了ブザー

洗淨が終了するとブザーでお知らせします。(ピー・ピー・ピー)

◆ディガス機能

洗淨液中からガスを除去することで、より効果的な洗淨を行うことができます。

→ 間欠洗淨3回(ジィ・ジィ・ジィ) → 5分間連続洗淨 → 繰り返し

◆強弱切替機能

洗淨物に合わせて強洗淨、弱洗淨の切替が行えます。

運転方法

準備

- (1) 電源プラグを交流 100 V の 3 P のコンセント（D 種接地工事のアース付）に差し込みます。
- (2) 本体側面の排水コックを閉めて下さい。
※出荷時、排水コックは開いた状態になっています。
- (3) 付属の洗浄カゴに洗浄物を入れて下さい。
- (4) 洗浄槽へ洗浄物の入った洗浄カゴを入れて下さい。
- (5) 洗浄槽下部より 50 mm 以上、洗浄槽上部より 20 mm 以下の水位まで水を入れて下さい。
洗浄槽より水を溢れさせないで下さい。

⚠ 警告	
⊘	交流 100 V の 3 P コンセント（D 種接地工事のアース付き）以外では使用しないで下さい。 ・ 火災や感電、故障の原因になります。 ・ 他の機器への雑音の原因になります。
⊘	洗浄槽以外に水をかけることや、洗浄槽上部より水を溢れさせないようにして下さい。 ・ 感電、ショート、故障の原因となります。
⊘	有機溶剤や酸性、アルカリ性の洗浄液等は入れないで下さい。 ・ 損傷や故障の原因になります。

⚠ 注意	
❗	洗浄槽に必ず付属の洗浄カゴを入れて使用して下さい。 ・ 洗浄物を直接置くと洗浄槽を痛める原因となります。
⊘	50 °C 以上のお湯は使わないで下さい。 ・ 故障の原因になります。
❗	洗浄槽の水位は 50mm 以上にして下さい。 ・ 50mm 以下の水位の場合は、故障の原因になります。

運転の開始

- ① 本体前面の電源スイッチを ON にします。
 - ・ 【時間表示】に前回最後に設定されていた洗浄時間(分)が表示されます。
また、前回行った出力（強ランプ又は弱ランプ）が点灯します。
- ② 洗浄時間、出力を変更する必要がない場合は、この状態で【洗浄スイッチ】を押します。
 - ・ 洗浄が開始されます。
 - ・ この時、【時間表示】に洗浄残り時間(分)が表示されます。
- ③ 洗浄を中止する場合は、【洗浄スイッチ】を押して下さい。
 - ・ 洗浄が中止されます。
 - ・ 【時間表示】に設定されている洗浄時間(分)が表示されます。

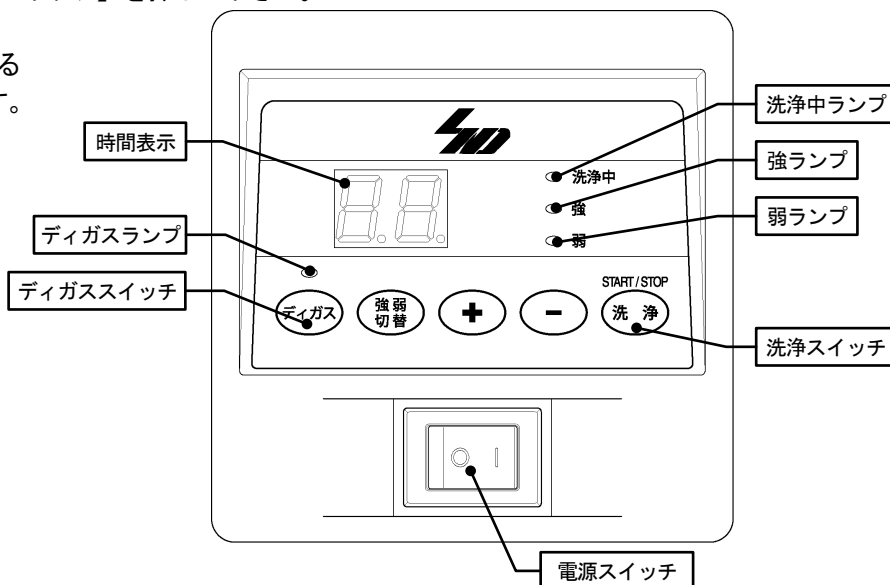

⚠ 警告	
❗	洗浄は必ず洗浄槽に水が入っている状態で行って下さい。 ・ 空焚きをすると異常加熱し、やけどや故障の原因となります。
⊘	使用中や使用直後に高温部（本体底面、洗浄槽）に触れないで下さい。 ・ やけどの恐れがあります。

⚠ 注意	
長時間連続で洗浄運転していると本体内部の温度が上がり、加熱防止装置が動作して超音波の振動が弱まり停止します。 ・ この様な時は運転を停止し、しばらく待ってから再びご使用下さい。	
洗浄中は超音波により洗浄槽や本体が振動していますので、触れると振動を感じます。	

運転方法

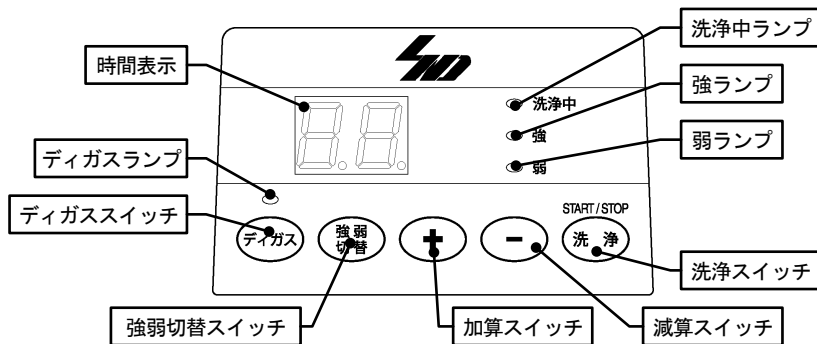

洗淨時間の設定

- ①【時間表示】が点灯していることを確認して下さい。
点灯していないときは電源スイッチをONにして下さい。
- ②時間を増やしたい時は【加算スイッチ】を押して下さい。
 - ・1回押すごとに1分ずつ時間が加算され、最大60分まで設定できます。
 - ・押し続けると時間の加算が早送りできます。
- ③時間を減らしたい時は【減算スイッチ】を押して下さい。
 - ・1回押すごとに1分ずつ時間が減算されます。
 - ・押し続けると時間の減算が早送りできます。
- ④設定が終わったら【洗淨スイッチ】を押して下さい。
 - ・洗淨が開始され、【時間表示】に洗淨残り時間(分)が表示されます。
 - ・洗淨中に【加算スイッチ】、【減算スイッチ】を押しても時間を変更することができます。

ディガス設定

【ディガススイッチ】を押すと、【ディガ斯拉ンプ】が点灯してディガス機能が行われます。再度【ディガススイッチ】を押すと、ディガス機能が解除されます。

強弱切替

出荷時は【強】設定となっており、電源スイッチを入れると【強ランプ】が点灯し、強洗淨が行われます。【強弱切替スイッチ】を押すと【弱ランプ】が点灯し、弱洗淨となります。

運転の終了

- ①洗淨時間が終了すると、最初に設定されている時間を表示した状態で止まります。
 - ・終了時にブザーが「ピー・ピー・ピー」と鳴って洗淨を停止します。
 - ・この状態で【洗淨スイッチ】を押すと再び洗淨を開始します。
- ②運転を終了する場合は本体前面の電源スイッチをOFFにします。

排水方法

◆運転終了時および水の入れ換え時

- ①本体側面の排水接続口に排水ホースをしっかりと差し込んで下さい。
※ホースは内径が15mmのものをご用意下さい。
※必ず本体より低い位置に排水ホースの先端があるようにして下さい。
- ②本体側面の排水コックを開けて排水して下さい。
- ③排水が完了したら排水コックを閉めて下さい。

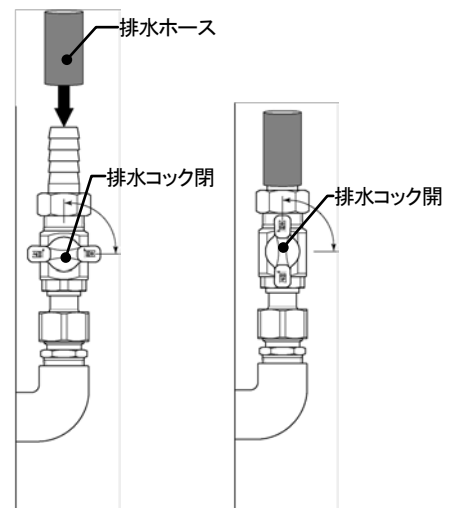

⚠ 注意

- ❗ 排水ホースは水が流れやすいようにして下さい。
・本体の排水口より必ず下にホースがあるようにして下さい。
- 🚫 洗淨中は絶対に排水をしないで下さい。
・空焚き状態となり、故障の原因となります。

お手入れ

一日の終わりに

1日の使用が終わったら排水を行い、「お手入れ方法」に従って本体、洗浄槽内の汚れや洗浄液を拭き取って下さい。
※汚れや洗浄液が付着したまま放置しておくと、錆の原因となります。

お手入れ方法

- お手入れ前には必ず電源スイッチを切り、電源プラグをコンセントから抜いてください。
- お手入れの前に本体や洗浄槽が熱くなっていないことを確認して下さい。
- 本体の汚れはぬるま湯か中性洗剤を含んだよく絞った柔らかい布できれいに拭き取って下さい。
シンナー、ベンジン、アルカリ性洗剤、ベンゾール、アルコール、化学ぞうきん、ミガキ粉などで拭かないで下さい。
- ステンレスの洗浄槽は錆びにくい性質をもっていますが、次のような場合には錆が発生することがありますのでご使用後は柔らかい布で洗浄槽をきれいに拭いて下さい。
※錆びやすいものが槽に残っていたとき ※赤錆の混じった水を使用し、赤錆が残っていたとき
※異物などで槽が傷ついたとき ※長時間、槽に水を入れて放置したとき

トラブルシューティング

修理を依頼される前に下記のことを確認して下さい。それでも正常に動作しない場合は、販売店にご相談下さい。

★洗浄槽に水が溜まらない。	*排水コックが開いていませんか？
★電源スイッチを入れても電源ランプが点灯しない。	*電源プラグをきちんと差し込んでいますか？
★洗浄スイッチを押しても洗浄が開始されない。	*電源スイッチがOFFになっていませんか？
★洗浄中に洗浄が止まってしまう。	○長時間連続で洗浄運転をしていると本体内部の温度が上がり、加熱防止装置が作動します。このような時は運転を停止し、しばらく待ってから再びご使用下さい。
★排水ができない。	*排水口が詰まっていますか？ *排水ホースが液面より高くなっていますか？
★洗浄中に洗浄槽や本体にさわるとしびれる。	*電源プラグが3Pコンセント（D種接地工事のアース付き）に接続されていますか？ ○アースを取ってあっても、超音波により洗浄槽が振動しますので、振動を感じますがこれは異常ではありません。

排水経路が詰ってしまった時は

排水経路にゴミ等が詰ってしまった時は排水コックを開き、排水ホース側より水道圧にて水を入れて配管内のゴミ等を洗浄槽へ戻して除去して下さい。
(水道水を入れる時は徐々に蛇口を開いて下さい)

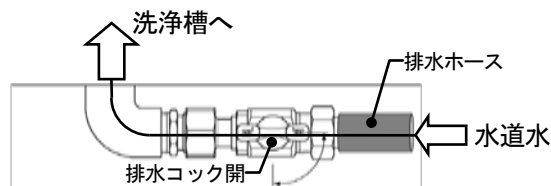

警告	
⊘	排水口を棒などで突かないで下さい。 ・内部のホースが破損し、漏水、ショート、感電、火災の原因になります。
⊘	改造や自分での修理は絶対にしないで下さい。 ・故障や火災、感電の原因となります。 ・修理は販売店にご相談下さい。

修理サービスおよび保証(保証書)について

修理サービス

- ご使用中に異常が生じたときは、電源プラグをコンセントから抜いて、お買上の販売店にご相談下さい。その他ご不明な点は、お買上の販売店または、製造元にご相談下さい。
- AC 100 V コンセント以外でお使いになった時及び、取扱説明書による使用方法以外の故障は、保証期間内でも原則として有料修理になります。
- 保証期間経過後の修理については、販売店にご相談下さい。修理によって性能が維持できる場合は、お客様のご要望により有料修理いたします。その他詳細は、保証書をご覧ください。

保証(保証書)について

- 保証書は必ず「販売店名・お買上日」などの記入をお確かめになり、保証書の内容をよくお読みになったうえで大切に保存して下さい。
- 取扱説明書による正しい使い方をしていて、万一故障したときは、保証書記載内容により、保証期間内はお買上の販売店が無料修理いたします。
- 保証期間はお買上日から1年間です。
- 洗浄槽は消耗品です。

仕様

型 式	US-550ES	電波法型式指定番号	第 BU-11001 号
定格電圧・周波数	AC 100 V 50 - 60 Hz	消 費 電 力	150 W
高 周 波 出 力	135 W	発 振	38 kHz BLT 自動発振
本 体 寸 法	250×300×720 [幅×奥行×高さ] (mm) (排水コック部を除く※ ¹)	槽 内 寸 法	φ135×550 [底面×深さ] (mm)
		槽 容 量	8 L
本 体 質 量	(約) 9 kg	排 水 方 式	手動排水バルブ式
タイマー設定	最大 60 分 (1 分刻みで設定)	機 能	ディガス、洗浄力の強弱切替
材 質	本 体 : SUS430 及び PP 洗 浄 槽 : SUS304 配管・バルブ : 真鍮及び PVC ホース パ ッ キ ン : EPDM、ノンアスベストパッキン 排 水 コ ッ ク : POM	使用周囲温度	10 °C ~ 35 °C
		使用水温	20 ~ 50°C (20°C以下の場合は洗浄力が若干落ちます)
		安 全 装 置	電子回路過昇温度保護装置 電子回路過電流保護装置
付 属 品	洗浄カゴ (材質 : SUS304、内寸法 : φ120mm 深さ 250[取っ手部を除く])		

※¹: 排水配管部分は、排水コックを開いた状態で約 40 mm、排水コックを閉じた状態で約 45 mm 幅方向に飛び出します。

保証書

名 称	超音波洗浄機 US-550ES	製 造 番 号	
★お客様 ご住所 〒	TEL	★販売店 住所・店名	
お名前	様		
★お買い上げ日	年 月 日	保 証 期 間	1 年間

本書は、本記載内容で、**無料修理**をさせていただくことをお約束するものです。

★印欄に記入のない場合は、有効とはなりませんから、必ず記入の有無をご確認下さい。

もし、記入のない場合には、直ちにお買い上げの販売店にお申し出下さい。

本書は、再発行しませんので、紛失しないよう大切に保管して下さい。

- お客様の取扱説明書、本体貼付ラベルなどの注意書による正常なご使用状態で、保証期間中に故障した場合には、本書をご持参、ご提示のうえ、お買い上げの販売店に修理をご依頼下さい。無料修理させていただきます。
- なお、保証期間中の修理など、アフターサービスについてご不明の場合は、お買い上げの販売店または製造元にご相談下さい。
- 次のような場合は、保証期間内でも有料になります。
 - (1) ご使用上の誤り、および不正な修理や改造による故障および損傷。
 - (2) お買い上げ後の落下・移動・輸送上の故障および損傷。
 - (3) 火災、塩害、ガス害、地震、風水害、落雷、異常電圧、その他の天変地異による故障および損傷。
 - (4) 本書のご提示がない場合。
 - (5) 本書にお客様名、お買い上げ日、販売店名の記入のない場合、あるいは字句を書きかえられた場合。
 - (6) 交流 100 V の 3 P コンセント (D 種接地工事のアース付き) 以外でご使用の場合の故障および損傷。
 - (7) ご使用による汚れ。
 - (8) 洗浄槽の劣化。(洗浄槽は消耗品です)
- 本書は、日本国内においてのみ有効です。
This warranty is valid only in Japan.
- 本製品を外部へ移動する場合は、事前にお買い上げの販売店にご相談下さい。
- ご贈答品などで本保証書に記入してあるお買い上げ販売店に修理がご依頼できない場合には、製造元にご相談下さい。

※この保証書は、本書に明示した期間、条件のもとにおいて、無料修理をお約束するものです。

したがって、この保証書によって、お客様の法律上の権利を制限するものではありませんので保証期間経過後の修理、補修用性能部品などについて詳しくはお買い上げの販売店または製造元にご相談下さい。

 株式会社エスエヌディ

〒392-0012 長野県諏訪市大字四賀 3225 番地 2

TEL 0266-58-6688

FAX 0266-58-6654