

耐震つっぱりラックじしん作くん 実用新案登録済

58×29・86×29・106×29・58×44・86×44・106×44

組立取扱説明書

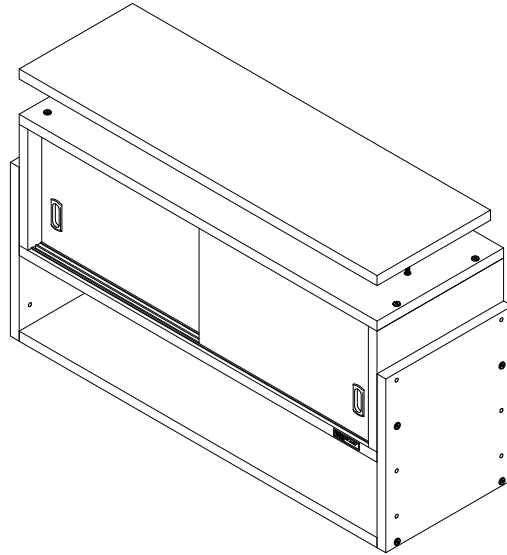

このたびは弊社製品をお買い上げいただき誠にありがとうございます。
この説明書及び添付書類をよくお読みの上末永くご愛用賜りますようお願い申し上げます。

- ※ この説明書及び、他添付書類は必ず保管してください。
- ※ 万一商品に不良や部品不足などの不都合がございましたら、
該当品番と下記の製造ロット番号を併せてご連絡ください。

品番	寸法 (cm)		材質
58×29	幅	58×奥行29×高さ35~67	主材：プリント化粧MDF
86×29	幅	86×奥行29×高さ35~67	
106×29	幅	106×奥行29×高さ35~67	
58×44	幅	58×奥行44×高さ35~67	
86×44	幅	86×奥行44×高さ35~67	
106×44	幅	106×奥行44×高さ35~67	

製造者 株式会社 充英アート
 問合せ ☎ 0120-600875
 受付時間 土日祝除く
 午前9時半～午後5時半

<http://www.jajan.co.jp/>

製造ロット番号 _____



注意事項

御使用になる前にこの「注意事項」をよくお読みの上、正しくお使いください。

ここに掲載した「注意事項」は安全に関する重大な内容を記載しておりますので、必ず守ってください。
(お子様のいるご家庭では特に注意してください。)

これらの記載内容は次の意味をあらわしています。

警告： 誤った取扱いをすると、使用者が死亡または重傷を負う可能性が想定されます。

注意： 誤った取扱いをすると、使用者が重傷を負う危険及び物的損害の発生が想定されます。
物的損害とは家屋及び家畜・ペットに関わる拡大損害を示します。

組立上のご注意

警告： 組み立ては二人以上で行ってください。

警告： 組み立ての際は広い場所で行い、工具類の取り扱いには十分注意(特にお子様)してください。

警告： ボルトで確実に止(締)めてください。不十分な止(締)めの場合、使用中本品が破損しケガをする恐れがあります。

注意： あらかじめドライバー等必要な工具類を用意してください。

注意： 組み立てる前にパーツ及び部品の数を確認してください。パーツには番号が押印されています。パーツ図の番号と押印されている番号を確認してください。

注意： ダンボールなどを下に敷いてから組み立ててください。床が傷つくことがあります。

注意： 組立説明図の順番を間違えると組み立てられない場合があります。組立説明図の順番に沿って組み立ててください。

注意： 本品が組み上がった後、ボルトで確実に止(締)めてあるか、再度確認してください。

設置上の注意

警告： 本品の設置は二人以上で行ってください。

警告： 建物の壁・床・天井などに固定用金物や固定部材でしっかりと固定してください。不十分な場合地震などで本品が倒れ、ケガをすることがあります。又、本品の上に物を置くと落ちてケガをすることがあるので、置き方にご注意ください。

警告： 本品を設置・移動する際は必ず二人以上で行ってください。その際収納物は全て取り除いてください。扉や取っ手をつかんで持ち上げた場合、本品が破損する恐れがあります。

注意： 直射日光や熱・冷暖房器具の強風などが直接当たらない様にしてください。本品が歪んだりする原因となることがあります。

注意： 本品は水平を保つように置いてください。本品が歪んだまま使用していると扉の開閉がスムーズでなかったり、本品の強度が落ちる等、本品が壊れたりケガをする原因となることがあります。

注意： 本品を設置・移動する際は引きずらないでください。本品の破損や床及び家具にキズがつく恐れがあります。

注意： 設置する場所の天井の強度を確認してください。突っ張った際に天井が異常に持ち上がった外れたりすると、突っ張る機能が失われます。

注意： 天井の形状がダクトや梁などで出っ張っていた場合は突っ張った際に大変危険です。設置場所を変えてください。

注意： 天井やクロス、照明をキズつけない様に注意して設置してください。
(レジャーシートやダンボール等を敷いて作業してください。)

注意： 天井固定金具のカップが天井固定板のカップ穴に完全に収まるまで締めてください。

注意： 天井固定金具で適度に締め付けた後突っ張って固定できているか、かるく左右にゆすって確認してください。

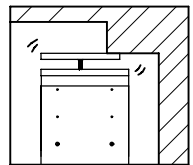

使用上の注意

警告：耐荷重を越える物は収納しないでください。本品が破損する恐れがあります。

※ボックス内の耐荷重は、各10kgです。

警告：本品の上に立つ、座ったまま激しく動かす、踏み台代りに使う、不安定な姿勢で掛ける等しないでください。安定をくずし、倒れてケガをする危険があります。

警告：扉を無理な力で引っ張る等しないでください。破損してケガをする危険があります。

警告：木材の接着剤等(ホルムアルデヒド)が残っている場合、肌の弱い人はアレルギー症状をおこすことがあります。換気を十分にしたり除く様にしてください。特に乳幼児の衣料等を収納される時はポリ袋やビニール袋等に入れたままの状態でご収納してください。

注意：本品の上に物を置くと、落ちてケガをすることがあります。置き方にご注意ください。

注意：水などで濡れたら乾いた布で拭き取ってください。本品が壊れる原因になります。

注意：濡れたものを直接置かないでください。本品が壊れる原因になります。

注意：本品を移動する時は、落としたり倒したりしない様に手でしっかり持って運んで破損やケガのないようにしてください。

注意：ボルトをしっかりと締めてください。ゆるんだままでの使用によりボルト等が外れケガをする原因になることがあります。

注意：畳やカーペット等の上で使用する場合、荷重により天井と本品とに隙間が生じつっぱり強度が弱くなる場合があります。再度天井固定金具を締め直してください。

解体上の注意

警告：解体は二人以上で行ってください。

注意：組立順序とは逆の順に解体してください。

注意：本品に乗せてある物を全て取り除いてから解体してください。

注意：解体時に、使用している部品を無くさないようにしてください。

保守・点検の注意

警告：ボルト・天井固定金具がゆるんでいないか時々点検し、ゆるみははじめたらしっかり締め直してください。ゆるんだまま使用していると壊れてケガをする原因になります。又、本品の移動をした時も点検し、ゆるんでいたら締め直してください。

注意：害虫を発見した場合は、直ちに殺虫や防虫処理をしてください。他から虫が入った事も考えられますので、放置すると害虫が拡大する恐れがあります。

注意：部品の交換ができる期間は2年間とさせていただきます。正常な使用状態で故障および損傷した場合は無料ですが、不当な取扱によって故障および損傷した場合は有料とさせていただきます。

お客様へのお願い





注意：本品にセロハンテープ等を貼りつけないでください。変色・剥がれの原因となります。

注意：本品の改造はおやめください。

本品のお手入れの仕方

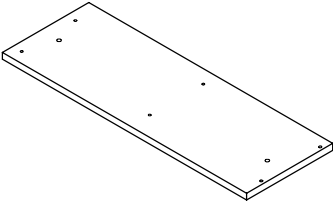
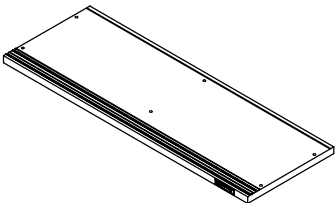
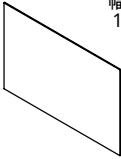
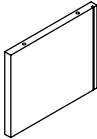
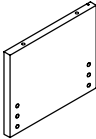
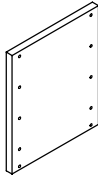
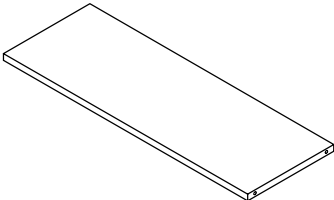
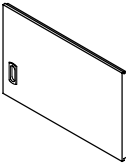
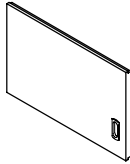
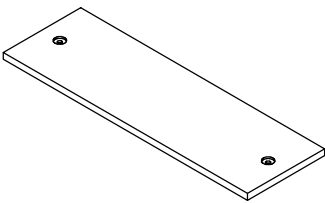
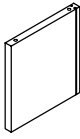
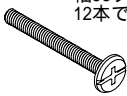
- 本品のお手入れは柔らかい布でから拭きしてください。
- 汚れがひどい場合は、柔らかい布に中性洗剤を薄めた液を付け、固く絞ってから拭き、その後、柔らかい布で十分から拭きしてください。
- ベンジン・シンナー・アルコール類及び、化学ぞうきんは表面の仕上げを傷めますので使用しないでください。

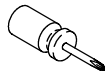
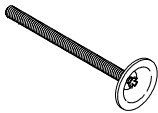
組み立てる前に部品の数を確認してください。

<p>ボックス天板 × 1</p> 	<p>ボックス地板 × 1</p> 	<p>ボックス背板 × 2</p> <p>幅58タイプは 1枚です。</p> 
<p>左ボックス側板 × 1</p> 	<p>ボックス右側板 × 1</p> 	<p>固定側板 × 2</p> 
<p>固定地板 × 1</p> 	<p>左引き戸 × 1</p> 	<p>右引き戸 × 1</p> 
<p>天井固定板 × 1</p> 	<p>ボックス立仕切 × 1</p>  <p>幅58タイプには ありません。</p>	
<p>大ボルト(4.5cm) × 16</p> <p>幅58タイプは 12本です。</p> 	<p>小ボルト(3cm) × 4</p> 	<p>用意するもの</p> <p>プラスドライバー</p>  <p>ネジに合った大きさを 使用してください。</p>
<p>天井固定金具(9cm) × 2</p> 	<p>スプリング × 2</p> 	

この説明図は幅86・106タイプのものです。

- 1 ボックス地板に 左ボックス側板・ ボックス立仕切・
右ボックス側板を取り付けます。

背板溝がずれないように注意してください。

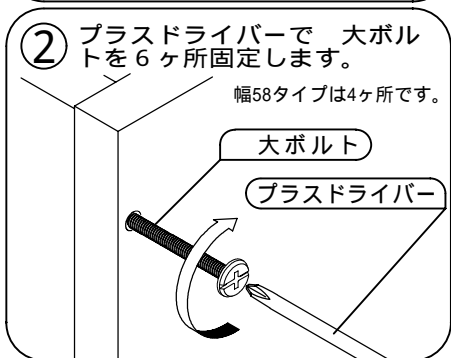
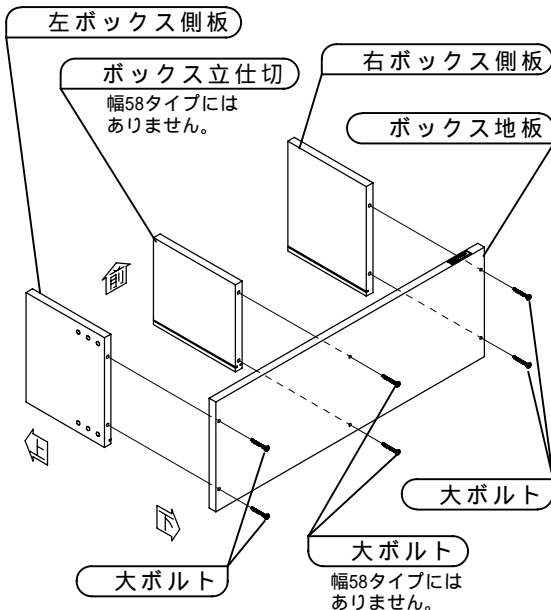
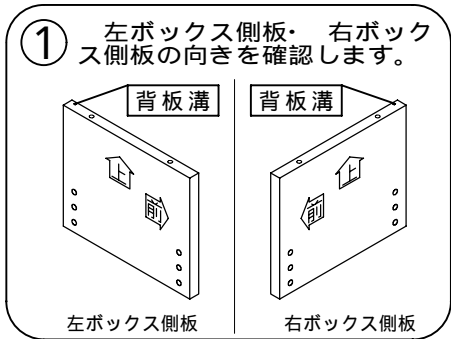

- 2 ボックス背板を取り付けます。

ボックス背板が溝にしっかり入っているか確認してください。

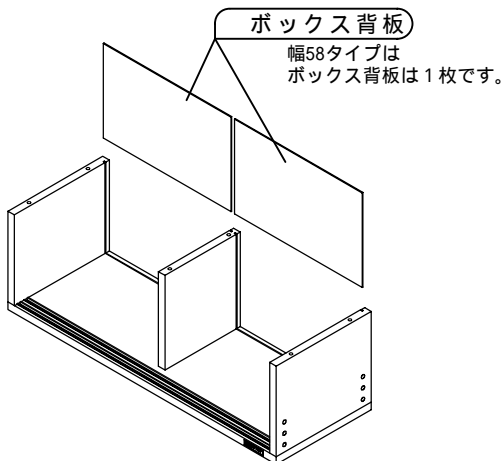
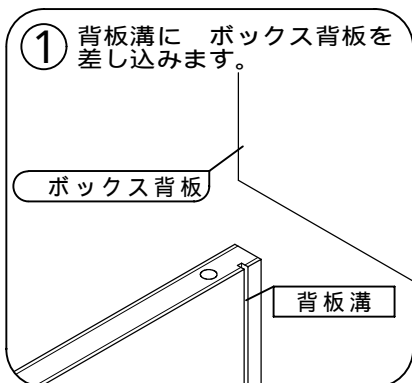

3 左引き戸・ 右引き戸を溝に差し込みます。

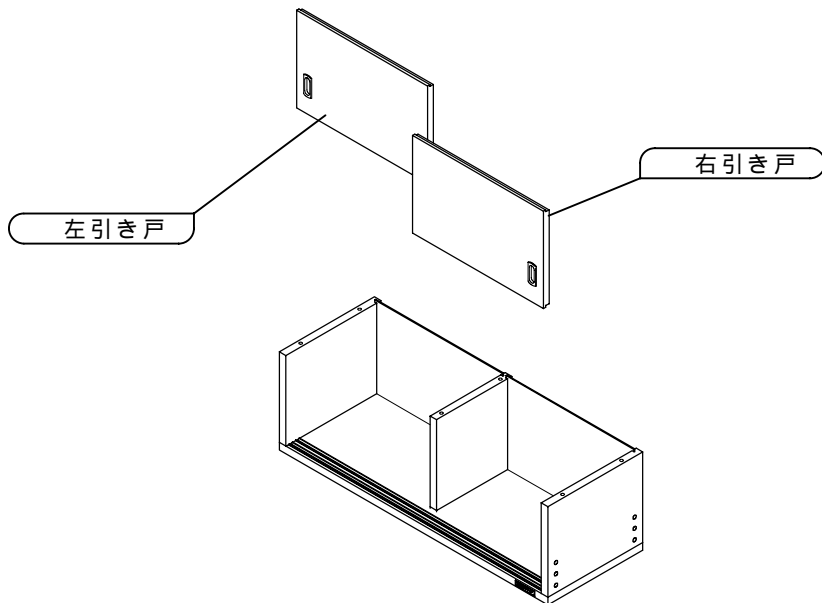

4 ボックス天板を取り付けます。

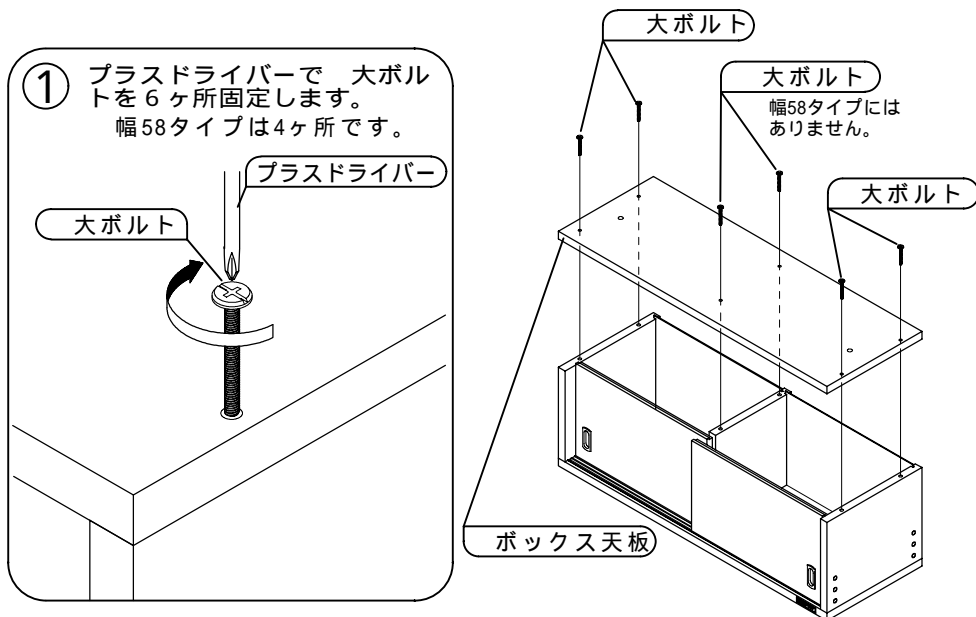

5 固定側板・固定地板を取り付けます

固定側板は左右共通ですが、上下があります。(下記図を参照)

- ① 天井高を測り、下記の【ボックス取り付け表】を参照して取り付け穴の組合せを決めます。

ツッパリ高さが33~35cmの場合、固定側板・固定地板は使わずボックスのみでつっぱります。

【ボックス取り付け表】

ツッパリ高さ [cm]	組合せ
35 ~ 40	3D
38 ~ 43	1C
41 ~ 46	2C
44 ~ 49	3C
47 ~ 52	1B
50 ~ 55	2B
53 ~ 58	3B
56 ~ 61	1A
59 ~ 64	2A
62 ~ 67	3A

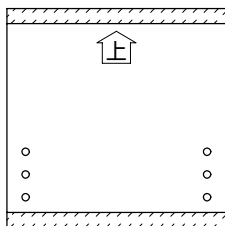

左ボックス側板
右ボックス側板

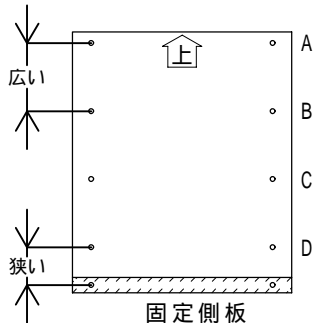

- ② プラスドライバーで 大ボルトを4ヶ所、小ボルトを4ヶ所固定します。

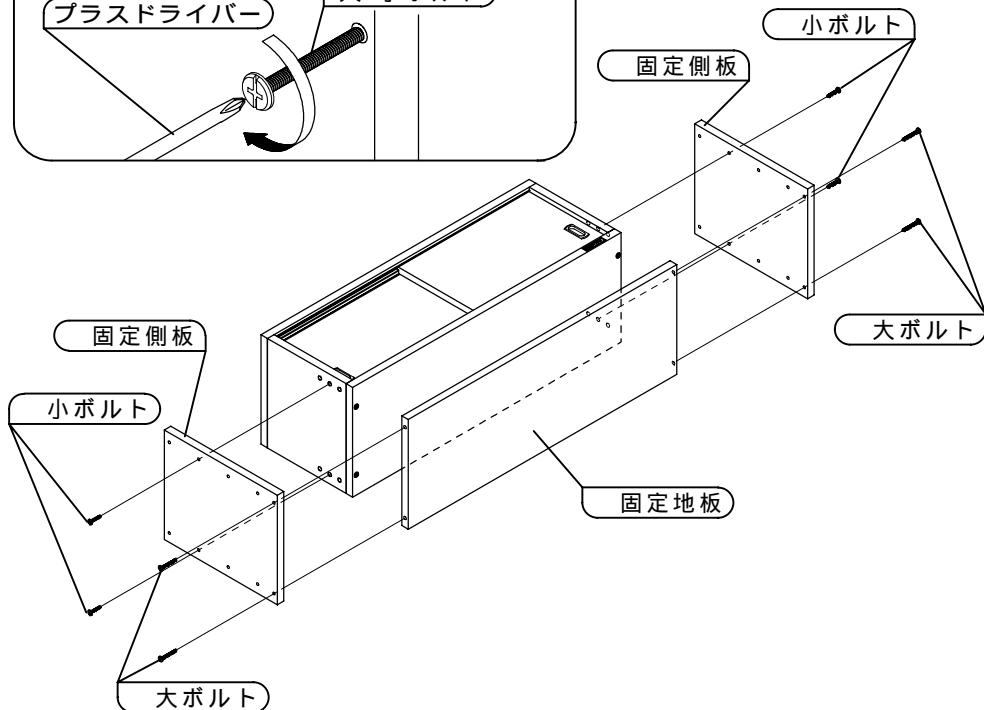
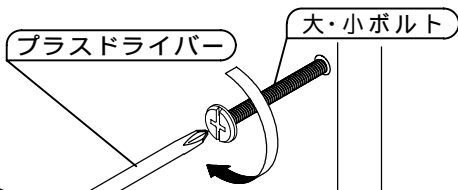

6 天井固定金具を取り付けます。

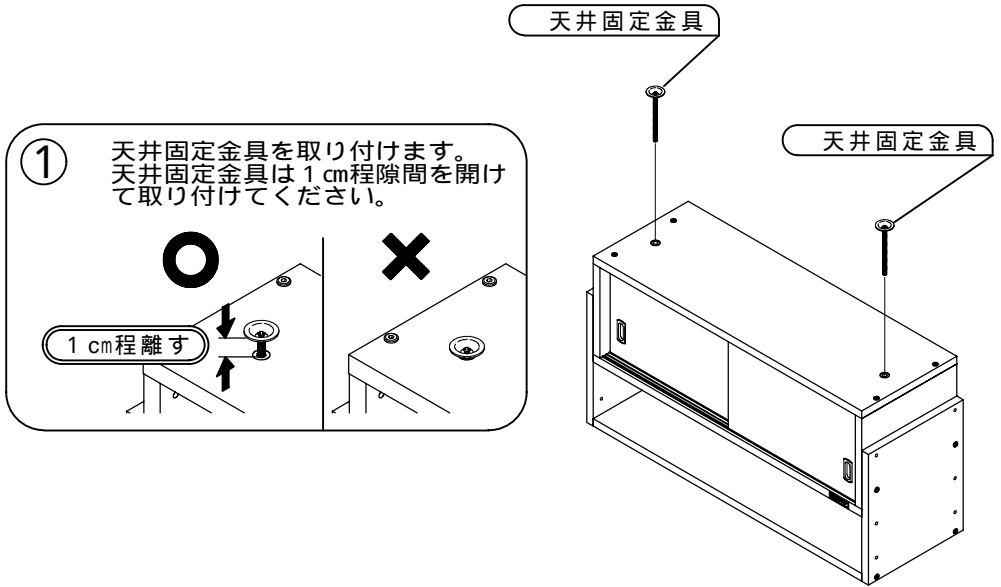

7 天井固定板に スプリングを取り付けます。

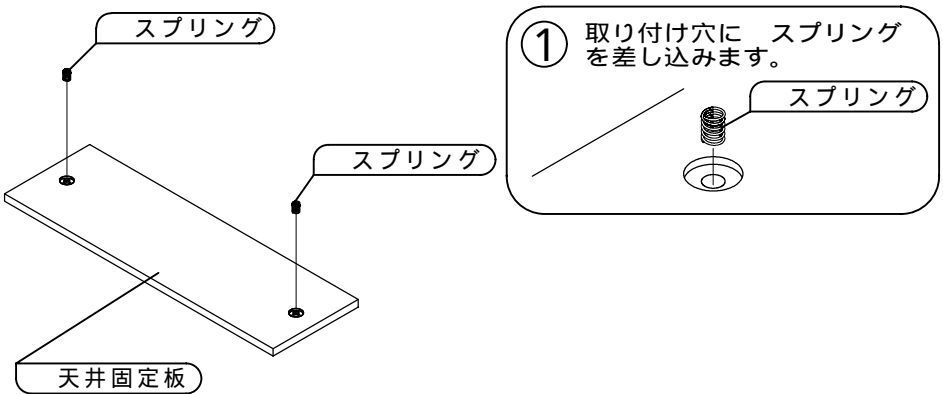

8 設置する天井や家具の天板強度と幅を確認してください。

設置する場所の天井を押すなどして強度を確認してください。

つっぱったときに天井が異常に持ち上がったりはずれたりすると、つっぱる機能が失われます。

家具の天板強度と幅を確認してください。設置する場所がたわんだり「じしん作くん」が家具よりもかなり小さい場合は破損する恐れがあるので、厚さ5mm以上の板（家具の天板と同じくらいの大きさ）を「じしん作くん」と家具との間に入れて使用してください。（板は付属および販売はしていません）

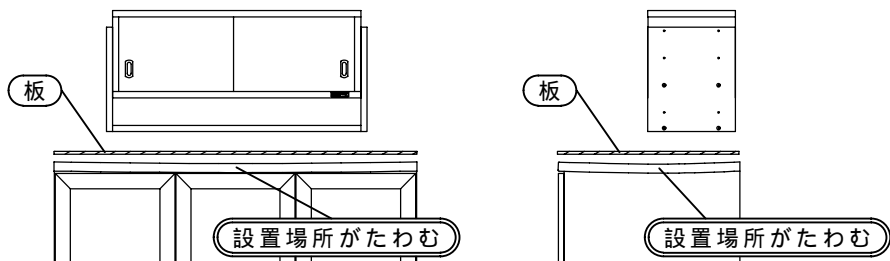

9 本品を設置します。

設置する前にボルトがゆるんでいないか確認してください。天井の強度は端の方が強いので、できるだけ壁に近づけて設置してください。

設置する際は必ず二人以上で作業してください。天井や設置する家具等に傷がつかないように注意してください。

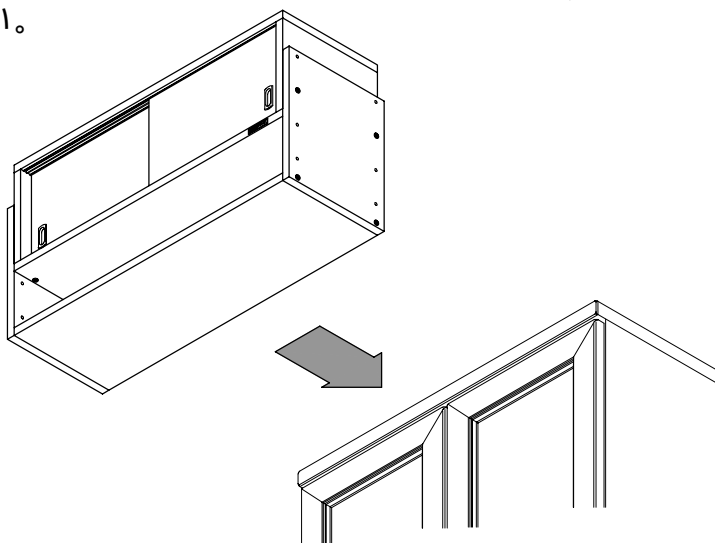

10 ⑩天井固定板を⑭天井固定金具にのせつっぱります。

※天井の強度を再度確認してください。

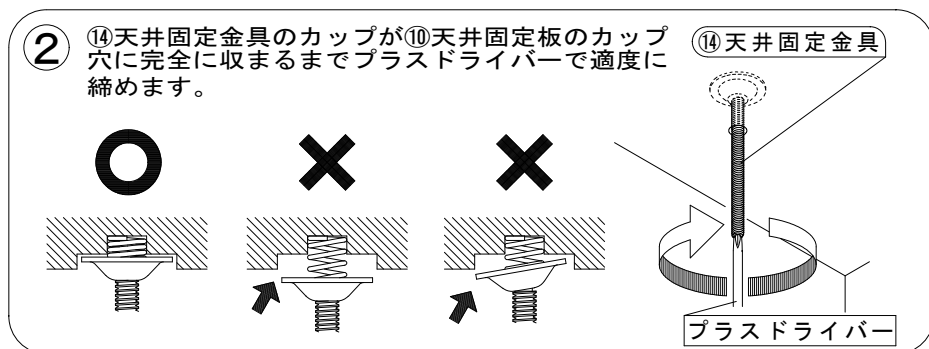
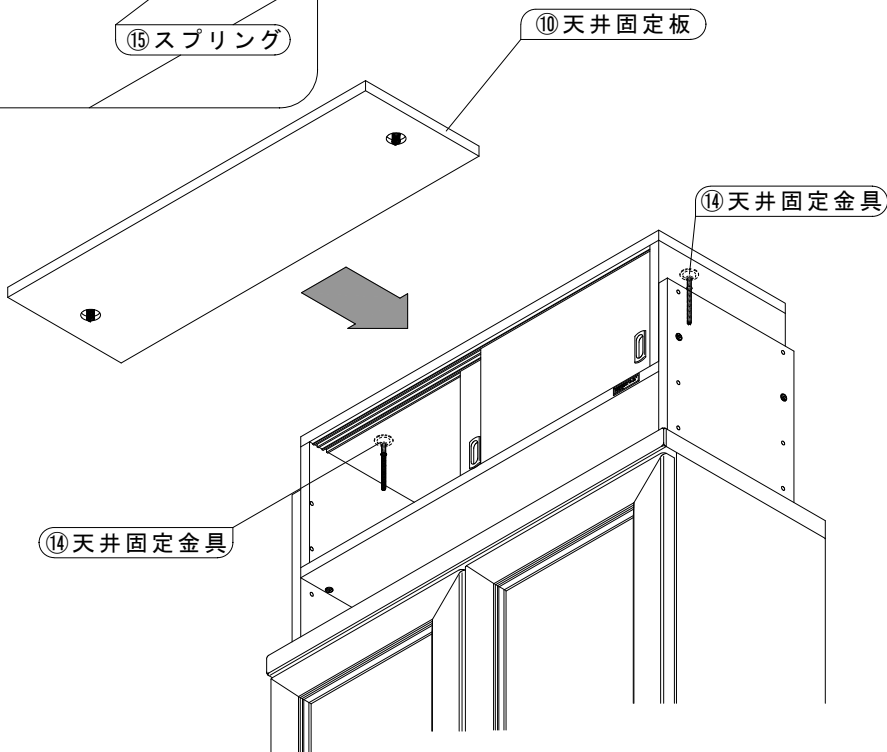
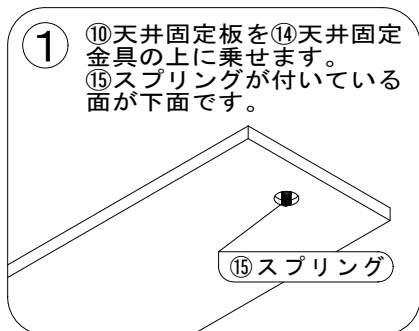

天井固定金具がゆるんで、ラックがぐらつかないか、時々点検してください。

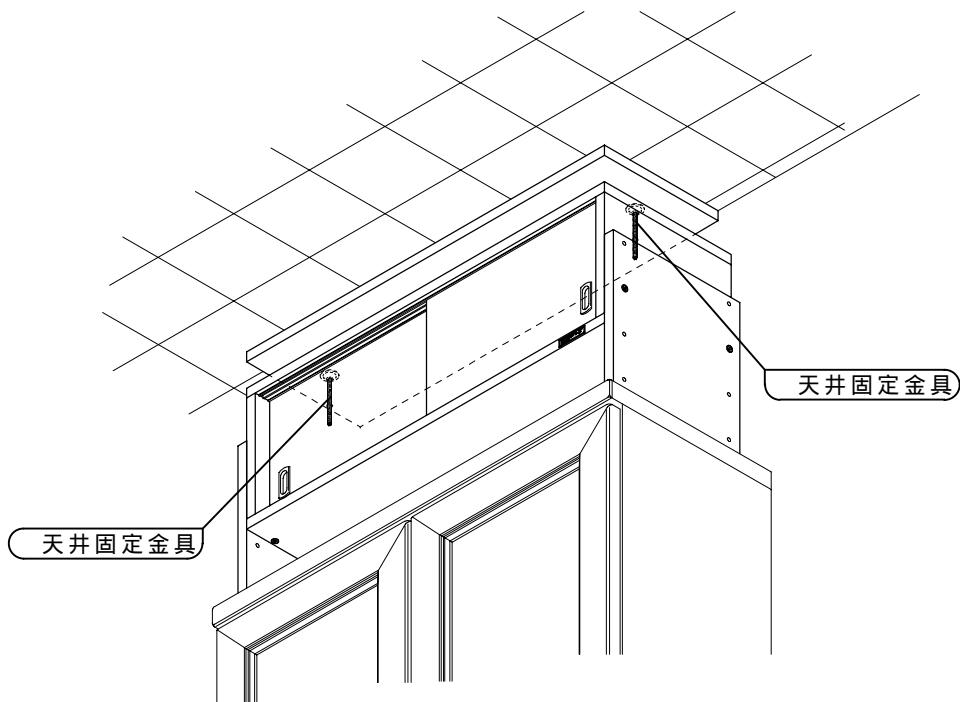

◆製品についてのお問い合わせは◆

製造者 株式会社 充英アート

問合せ  0120-600875

受付時間 土日祝除く午前9時半～午後5時半

※組立・設置に関してのお問い合わせにもお答えいたします。

<http://www.jajan.co.jp/>

