

部番	部品名	個数	材料	記事
001	弁箱	1	青銅鑄物	CAC
002A	ふた	1	鍛造用黄銅	C3771
004	弁体	1	鍛造用黄銅	C3771
017	ヒンジピン	1	黄銅	C3604
018	プラグ	1	黄銅	C3604

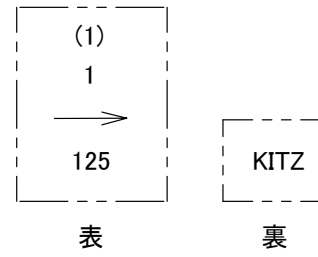

本体表示

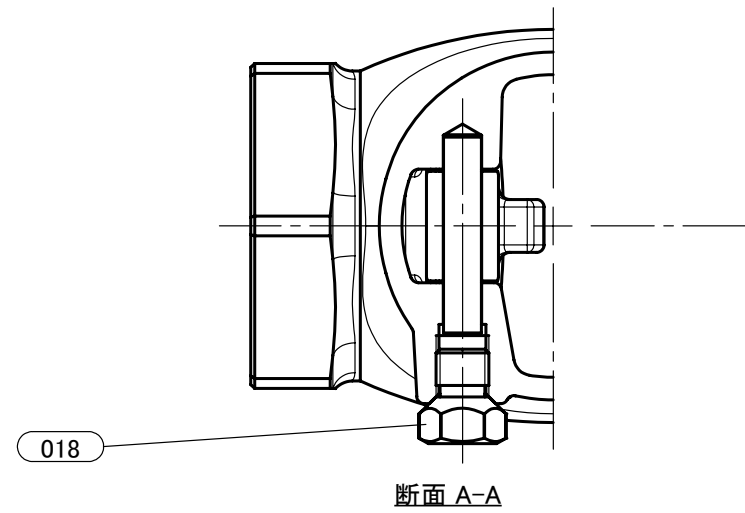
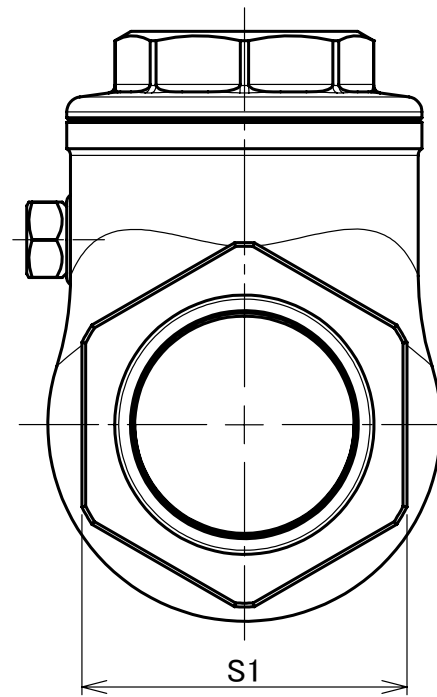
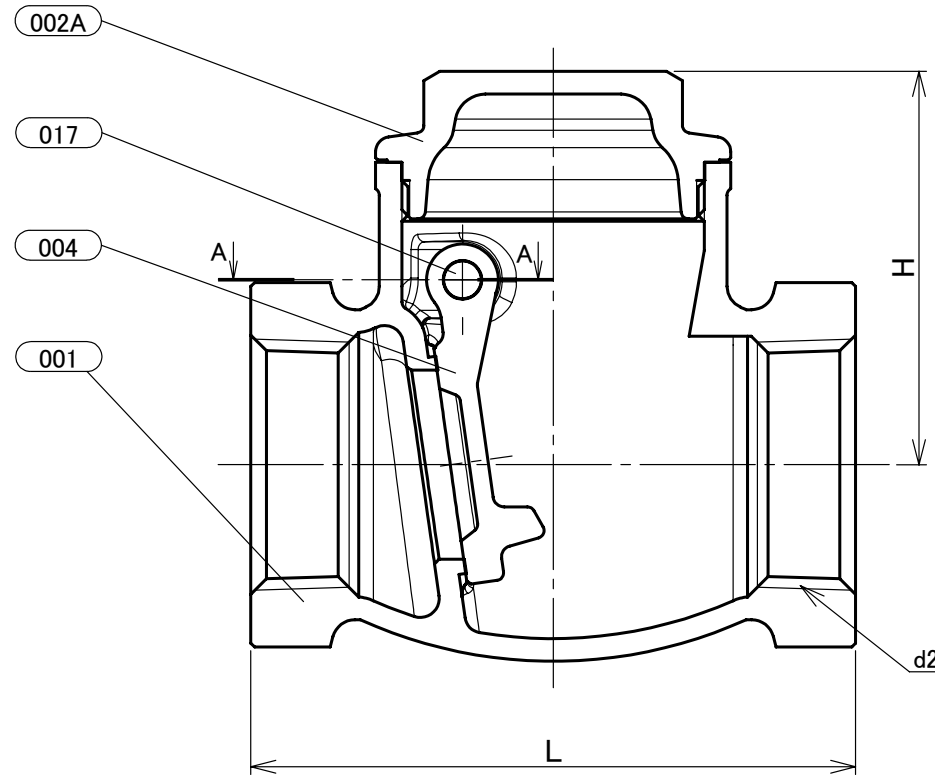

寸法表 単位:mm

呼び径		d2	H	L	S1
B	A				
3/8	10	Rc3/8	39	53	23
1/2	15	Rc1/2	39	60	28
3/4	20	Rc3/4	45	70	35
1	25	Rc1	52	80	43
1 1/4	32	Rc1 1/4	62	92	52
1 1/2	40	Rc1 1/2	67	102	59
2	50	Rc2	79	122	72
2 1/2	65	Rc2 1/2	91	150	87
3	80	Rc3	102	165	102

注 (1) 呼び径を表わしています。

本体表示	
面間	キッツ標準
管接続	JIS B0203
規格	肉厚
	キッツ標準
圧力検査	キッツ標準
製品コード	
製品記号	R

青銅 クラス125 ねじ込み形 スイング逆止め弁

年月日	2022/04/27
承認	河野
検図	丸山
製図	天野

図番	REV
R10-008740	00

株式会社 **キッツ**