

油圧ユニバーサルマシンバイス VHT-4U/6U 取扱説明書

この度はバーテックス 油圧ユニバーサルマシンバイス VHT-4U/6U をご購入頂き有難うございました。ミーリング加工やフライス加工などの作業用のバイスです。精密機器としてお取り扱いの上、未永く作業にお役立て下さい。ご使用になる前に必ずこの取扱説明書をお読みになり、正しくご使用頂きますようお願い致します。また、この取扱説明書を紛失しないよう大切に保管して下さい。



使用上の注意事項

- ① 本製品が取り付けられる工作機械の安全注意事項を十分理解のうえ、それに従って使用して下さい。
- ② バイスを装着するとき、必ず回転テーブルのフランジナットをしっかりと固定すること。
- ③ 加工物はバイスにしっかり固定すること。加工物の高さは口金高さの 1.3 倍までとします。
- ④ 少なくとも口金高さの 2/3 以上の面で加工物を締め付けて下さい。
- ⑤ ハンドルに無理な力や衝撃を与えないで下さい。加工物クランプ後はハンドルを必ず外して下さい。ハンマで叩かないで下さい。またインパクトレンチを使用しないで下さい。
- ⑥ 角度調整用のボルトとレバーをしっかりと固定すること。
- ⑦ 口金の締めすぎにご注意ください。右の写真をご覧ください。ハンドルの根本に油圧線があります。一番右側のラインが見えなくなった時点でハンドルの増し締めを停止すること。
(更に締めますと、油圧ユニットが破損する恐れがあります。ご注意ください。)
- ⑧ 口金の中央で把握して下さい。片寄った位置で把握する場合は、ダミーを入れて下さい。ダミーを入れないと精度不良やバイスの破損につながる恐れがあります。
- ⑨ その他、下記のような方法で加工物をクランプしないで下さい。

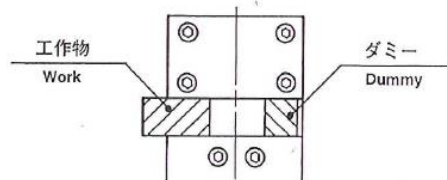
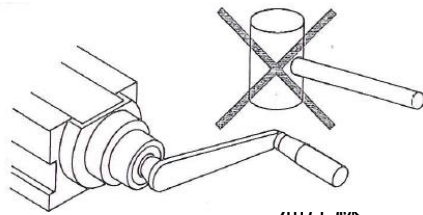

油圧ユニバーサルマシンバイス VHT-4U/6U 取扱説明書

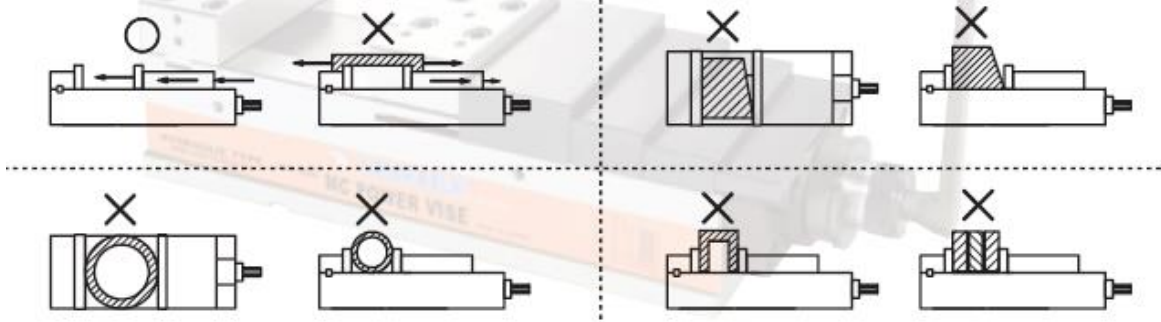

操作説明

- ① バイス本体をフライス盤などの工作機械のテーブルに載せて、固定して下さい。
- ② 回転テーブルは 360° 任意の位置に調整できます。バイス本体底部にあるボルトを緩めて、回転テーブルを希望の位置まで回転させてください。位置設定後、再度ボルトを締め付けてください。
- ③ 傾斜固定ボルトとレバーを緩めて、バイスを任意の位置まで傾斜させ、再び固定して下さい（それぞれ 45° まで傾斜可能）。

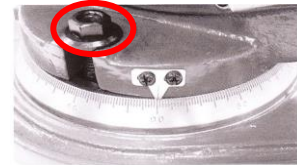

傾斜固定ボルト

傾斜固定レバー

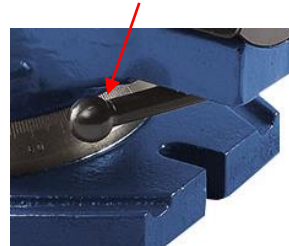

- ④ 口金を開き、工作物を置き、ハンドルを回転させ、工作物を固定して下さい。
注意：作業前には、必ず工作物及びバイスの各部分が確実に固定されているか確認下さい。
- ⑤ ロックピンを差す位置により、口金の開き幅が変わります（ステージ方式）。ワークの大きさに合わせて適切な位置にピンを差してお使い下さい。また、より長くお使い頂く為に、各ステージの可動範囲の中心に近い位置で把握することを推奨します。

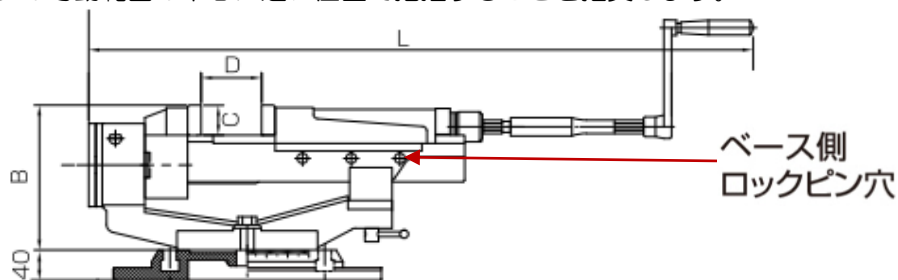

メンテナンス

- ① 各回転部、傾斜部の摺動面を常に清潔にし、ゴミや切屑などが付着しないようにして下さい。
- ② 定期的に油をつけ、潤滑して下さい。