

— 人と環境にやさしい空間創造 —



FUデスク

取扱説明書

この度は、くろがね製品をお買い上げいただきまして誠にありがとうございます。ご使用前に、必ずこの『取扱説明書』をお読みいただき正しくご愛用ください。事故防止など安全のために、注意事項は必ずおまもりください。お読みになったあともこの『取扱説明書』は大切に保管してください。



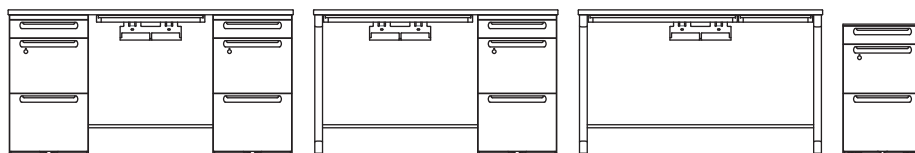

目次

- 1. 安全上のご注意 1
- 2. 各部のなまえと仕様 4
- 3. 正しい使いかた 6
- 4. オプション 9
- 5. お手入れのしかた 9
- 6. 廃棄処理について 9
- 7. こんなときは? 10
アフターサービスについて



1.安全上のご注意

この注意事項は、危害や損害を未然に防ぎ、くろがね製品を安全にお使いいただくために守っていただきたい事項を示しています。その表示と図記号の意味は次のようになっています。内容をよく理解してから本文をお読みください。

 警告	この表示を無視して、誤った取扱いをすると、死亡または重傷を負う可能性が想定される内容を示します。
 注意	この表示を無視して、誤った取扱いをすると、傷を負う危険が想定される場合および物的損害の発生が想定される内容を示します。
	この記号は、してはいけない行為を示します。
	この記号は、必ずしてほしい行為を示します。

注意

- 屋外で使用しないでください。(変色や変形、故障の原因になります。)



- 水平な床面に置いてください。(破損やケガをすることがあります。)

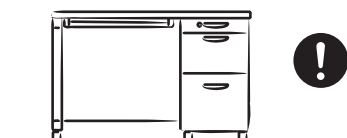

注意

- 高さ調節の際は、天板を支えて行ってください。(手をはさんでケガをすることがあります。)



- 移動の際は、手袋を着用し2人以上で引きずらないよう行ってください。製品の隙間や端面、穴に手や足を入れたり、すべらさないようにしてください。(落下や転倒によりケガをすることがあります。)

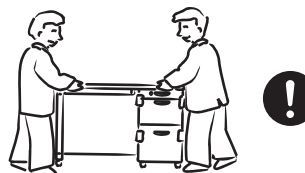

⚠ 注意

- 高さ調節や移動の際は、天板の上にもものを載せないでください。(落下によりケガをすることがあります。)

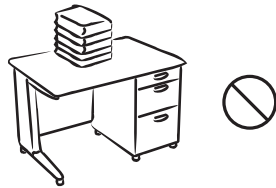

- ストーブなど暖房器具を近づけないでください。(変色や変形したり、火災になることがあります。)

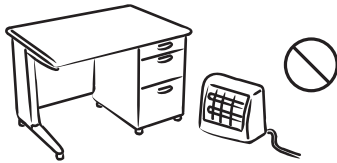

- 可動部のすきまに手を入れないでください。(手をはさんでケガをすることがあります。)



- 本体や引出しの上に乗らないでください。(転倒してケガをすることがあります。)



⚠ 注意

- 引き出した引出しに手などで力を加えないでください。(倒れてきてケガをすることがあります。)



- 天板に耐荷重〈100kg〉以上のものを載せないでください。(倒れてきてケガをすることがあります。)

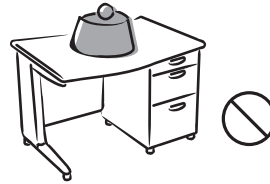

- 耐荷重〈仕様を参照〉以上に収納しないでください。(引出しが落下してケガをすることがあります。)



- 危険物〈壊れ物、薬品、生き物など〉を収納しないでください。(人体や備品などを傷つけることがあります。)

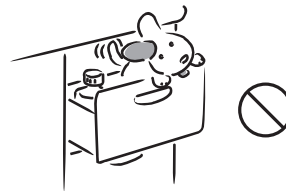

⚠ 注意

- ボルトやネジがゆるんだままで使用しないでください。(本体が壊れてケガをすることがあります。)



- 異常を発見したままでは使用しないでください。(本体が壊れてケガをすることがあります。)



- 用途以外で使わないでください。(ケガをすることがあります。)



- 簡易ロックのため、盗難防止の保証はできません。貴重品は入れないでください。

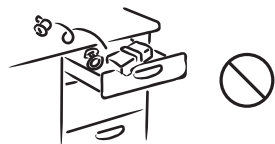

⚠ 注意

- 分解や改造をしないでください。(破損やケガをすることがあります。)



- ワゴンのキャスターのストッパーをかけたまま移動させないでください。(本体が壊れてケガをすることがあります。)

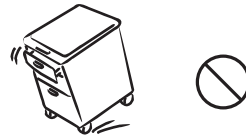

- 複数の引出しを同時に引き出さないでください。(倒れてきてケガをすることがあります。)

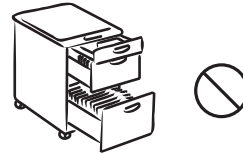

- 必ず最下段の引出しが重くなるように収納してください。(上段が重いと倒れてきてケガをすることがあります。)

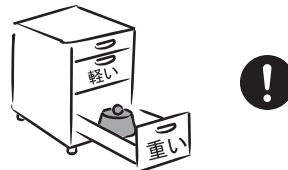

- 製品を購入された当初は、化学物質の発散が多いことがあります。しばらくの間は、換気や通風を十分に行うよう心がけてください。室内が著しく高温多湿になる場合(温度28℃湿度50%超が目安)は、窓を閉め切らないようにするか、強制換気を行ってください。(室内の換気が十分に行われないと、室内化学物質濃度が高まり、健康に影響を及ぼすことがあります。)



2.各部のなまえと仕様

この図は説明図のため、お買い求めの製品と異なる場合があります。

●FUデスク(片袖机)

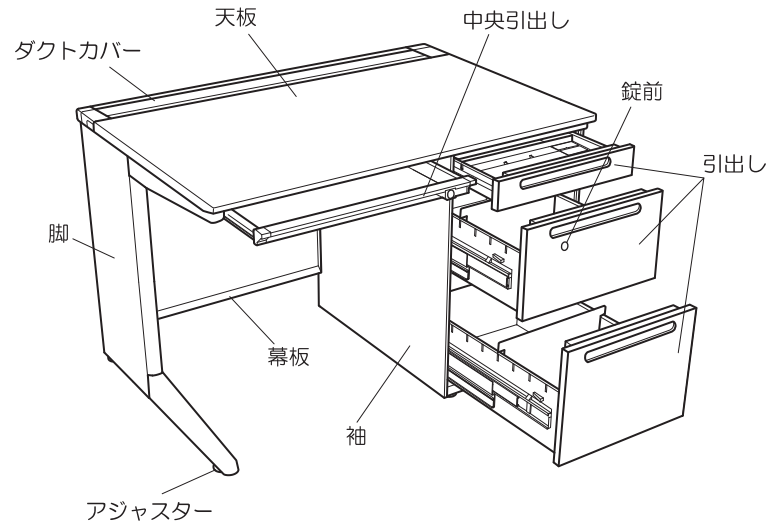

●FUワゴン(内筒交換錠タイプ/ダイヤル錠タイプ)

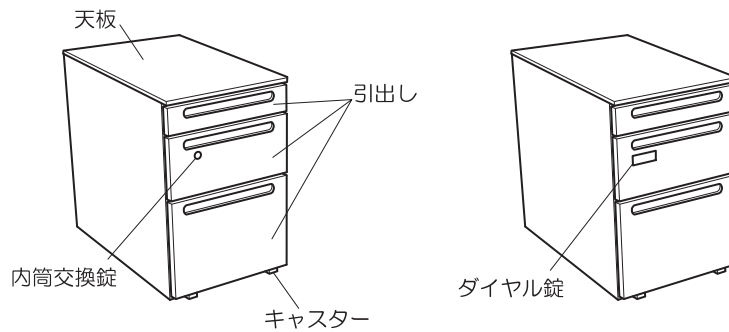

■主要構成材質

部位	材質
デスク天板 (表面)	メラミン化粧板
デスク本体	スチール
アジャスター	PA
ワゴン天板・本体	スチール
キャスター	PA

この図は説明図のため、お買い求めの製品と異なる場合があります。

■ワゴンの種類

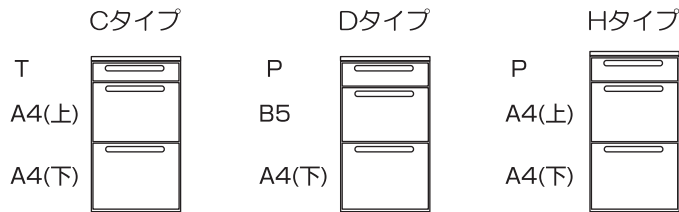

■脇机の種類

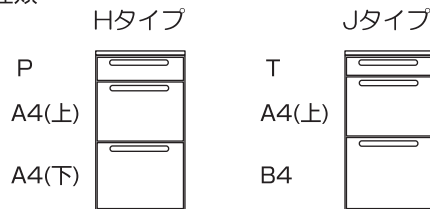

■引出しの仕様

種類	A4(下)B4引出し	A4(上)引出し	B5引出し	P引出し	T引出し
収納例	仕切板 A4 フォルダー	仕切板 A4 フォルダー	仕切板	仕切板 ペントレー	仕切板 ペントレー
付属品	仕切板1枚	仕切板1枚	仕切板1枚	仕切板1枚 ペントレー1個	仕切板1枚 ペントレー1個
耐荷重 (等分布)	20kg	16kg	10kg	3kg	3kg

△注意 耐荷重以下であっても各引出しの収納量のバランスが悪い場合には、転倒の危険があります。

種類	中央引出し
収納例	配線クリップ (720W、520Wのみ) 錠前ユニット(オプション)
耐荷重	2kg

△注意 錠前ユニットはオプションです。

3.正しい使いかた

1 デスクのレベル調整のしかた

デスクは、天板が水平になるようアジャスターを回転させて調整してください。デスクが傾いて歪みがあると、引出しが出にくくなったり、錠前がかからない場合があります。

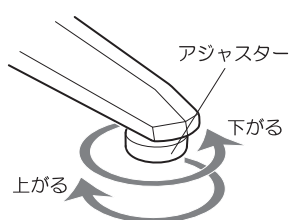

2 引出しの施錠と開錠のしかた

右に回すと施錠、左に回すと開錠します。

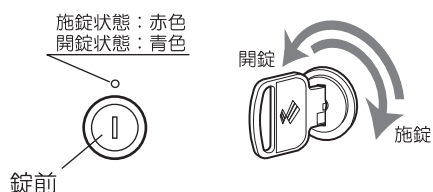

3 仕切板の使いかた

仕切板は、図のように引出しのスリットに挿入してください。

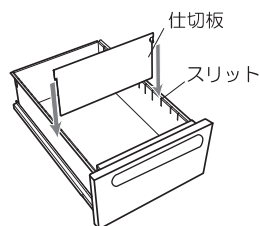

4 ストッパーの使いかた

ワゴンの前キャスターには、ストッパーが付いています。定位置で使用される場合は、ストッパーをかけて使用ください。移動させる場合は、必ずストッパーを解除してから移動させてください。

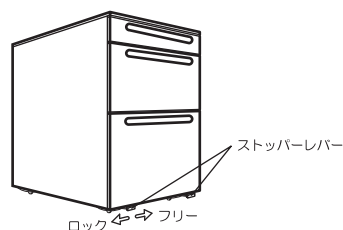

⚠ 注意

- ・キーを回すときに強い力を加えすぎると、キーが折れ曲がり使用できなくなりますので、適度な力で回転させてください。
- ・キーは1つのキャビネットに2本ついています。1本は保管してキーの紛失や破損の場合に備えてください。
- ・2本以上のキーをつないだ状態で錠前に差し込んで、引出しの開閉をしないでください。
- ・キーを紛失、破損した場合は、お買い上げの販売店または弊社担当窓口まで、キー番号をご連絡ください。有料にて複製いたします。

⚠ 注意

- ・移動中に床の突起物などにぶつくと破損の原因となります。
- ・ストッパーをかけた状態で移動させると破損の原因となりますので、移動の際は、ストッパーがフリーになっているか確認してから動かしてください。

5 ラッチの操作

引出しをひきだすときは、引出し前面の掘り込み部分にあるラッチレバーを引いてラッチ解除の操作をしてください。

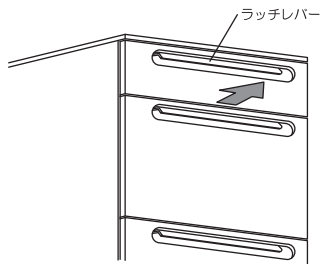

⚠ 注意

・転倒の危険性がありますので、同時に2つ以上の引出しをひきださないでください。

6 引出しの取外しかた

T引出し・P引出しを取り外すときは、引出しを全開し、手前に持ち上げて引き抜きます。

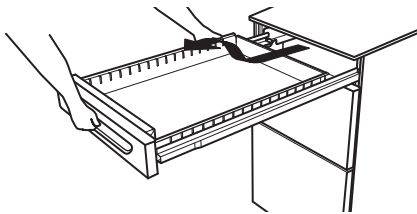

A4引出し・B5引出し・B4引出しを取り外すときは、レールに付いている樹脂パーツを内側へ押しながら引出を持ち上げると引出しを取り外すことができます。

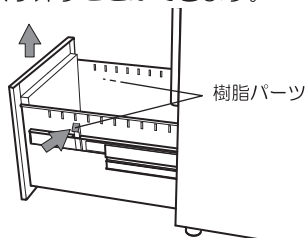

7 引出しの取り付けかた

A4引出し・B5引出し・B4引出しを取り付けるときは、レールをいっぱいまでひきだし、レール爪にレール受けを引掛けた後、レールの樹脂パーツを引出しのレール受けの切欠部にはめ込みます。

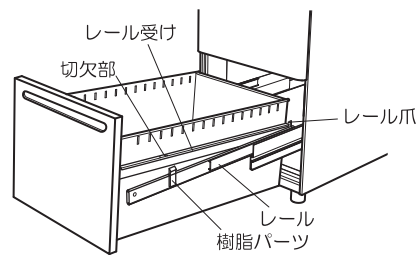

T引出し・P引出しを取り付けるときは、引出しのレール受け後部をキャビネットのレールに載せて、少し持ち上げたまま押し込んでください。

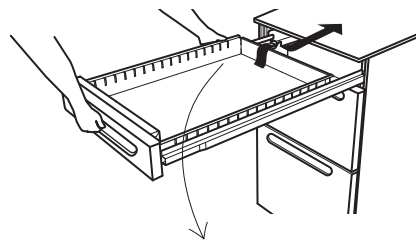

※レールにローラーが付いています。取り付けるときは、レール受けのストッパーをローラーの奥に差し込みます。

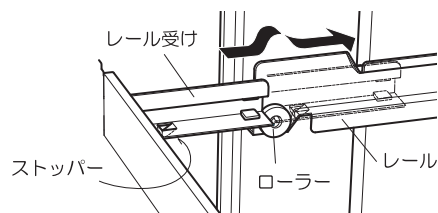

8 配線のしかた

ダクトカバーを開いて配線を収納してください。天板上に配線を取り出した状態でダクトカバーを閉めてください。

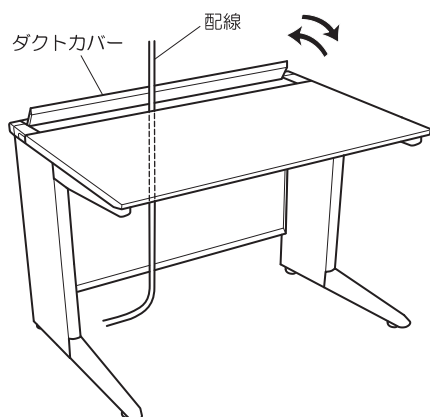

ケーブルトレイの上でOAタップ等も使用できます。

デスク側面のカバーを開ければ、横方向への送り配線が可能です。

デスク背面からもケーブルを取り出すことができます。単独使用の場合には、背面カバー（オプション）をご用意しています。

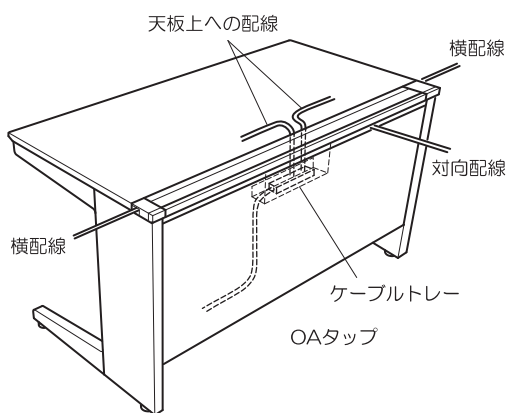

9 ケーブルトレイの取り付けかた

ケーブルトレイの取り付けは、①を押さえながら、②上方へ移動して、幕板の上部に引っ掛けます。

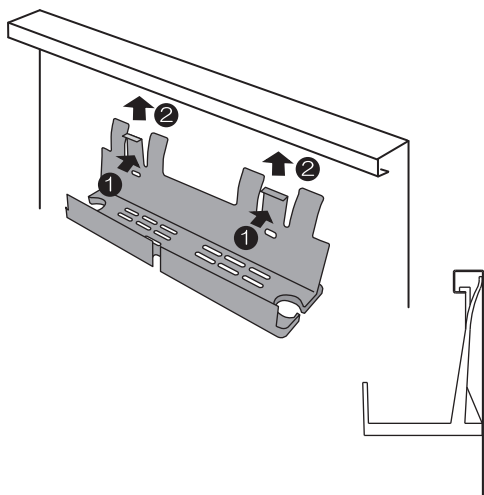

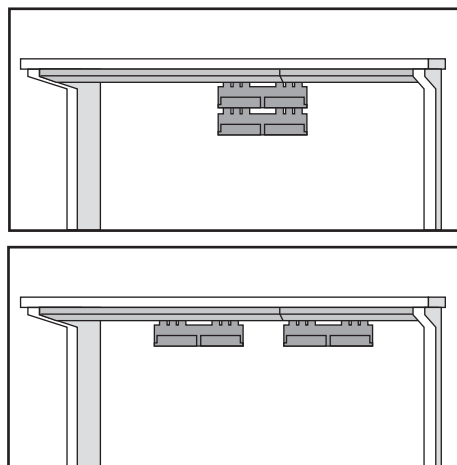

オプションでケーブルトレイを追加すれば、上下、左右で使用することができます。

配線の分離や大容量の配線をまとめることが可能です。

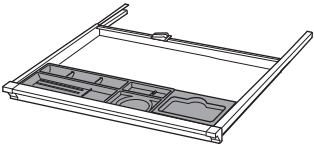
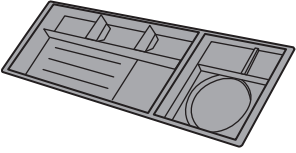

4.オプション

デスクをより機能的にご使用いただくためのオプションを揃えています。詳しくは、弊社担当窓口までお問い合わせください。

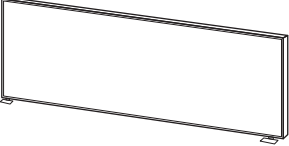
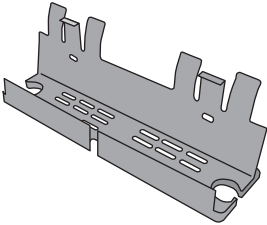
中央引出し整理トレー 	ペントレー 	背面カバー 
フロントスクリーン 	エンドスクリーン 	ケーブルトレー 

5.お手入れのしかた

■外観のお手入れのしかた

柔らかい布で乾拭きしてください。汚れがひどい場合には中性洗剤を薄めた液に柔らかい布を浸し、よく絞って拭きとり、そのあと乾いた布で拭いてください。

■引出しレールのお手入れのしかた

A4・B5・B4引出しは、メンテナンスの要らないレールを使用していますので、注油、清掃の必要はありません。その他の引出しは、注油の必要はありませんが、年1回程度はレール部分にたまったゴミやホコリを布で拭き取ってください。

⚠ **注意** ●殺虫剤を吹きつけたり、シンナー・ベンジンなどで拭いたりしないでください。(変色、変質することがあります。)



6.廃棄処理について

⚠ **警告** ●廃棄処理のため、お客様による解体および加熱処理による焼却は危険が伴います。樹脂製品などを燃やしますと有毒ガスが発生し、非常に危険です。廃棄処分につきましては、許可を受けた産業廃棄物処理業者にご依頼ください。



7. こんなときは？

修理を依頼する前に、次のところを調べてください。
調べても直らないときはすぐに使用を中止し、お買い上げの販売店または弊社担当窓口までご連絡ください。

こんなときは？	調べるところ	処置
錠前が掛からないとき	引出しの中に開いている引出しはありませんか？	全ての引出しをきちんと納めてから施錠してください。 ➡ P6参照
	キーは最後まで回転されていますか？	180度回転させてください。 ➡ P6参照
引出しどうしが擦れるとき	A4、B5、B4引出しをレールに取り付ける際、レールの溝にはまっていますか？	レールに確実に取り付けてください。 ➡ P7参照
	床の凹凸により、机がねじれてませんか？	机が水平になるようにアジャスターを回転させ、調節してください。 ➡ P6参照
ワゴンが動きにくいとき	キャスターのストッパーが解除されていますか？	前キャスターのストッパーを解除してください。 ➡ P6参照

アフターサービスについて

お使いの当社製品が、この『取扱説明書』の注意書による正常なご使用状態にて故障が発生した場合、下記の保証期間をご参照の上、お買い上げの販売店または弊社担当窓口までご連絡ください。

■保証項目

◎保証期間は社団法人日本オフィス家具協会（JOIFA）のガイドラインに準拠して、ご購入の日から下記の年限とさせていただきます。

1年	外観・表面仕上げ	塗装及び樹脂部品の変・褪色、レザー・クロスの磨耗
2年	機構部・可動部	引出し・スライド機構・扉の開閉・施錠・昇降機構の故障
3年	構造体	強度・構造体に係わる破損

◎保証期間内におきましても、次の場合は保証の対象外とさせていただきます。

- 1) 天災や火災による故障
- 2) 改造や誤った使用による故障
- 3) 消耗部品の交換

◎保証期間経過後の修理は、有料にて承ります。

—人と環境にやさしい空間創造—

株式会社くろがね工作所

お客様ご相談窓口 ☎0120-021493

ホームページアドレス <https://www.kurogane-kks.co.jp>

AG13007A