

取付寸法(矢視a)
(縮尺1/3)

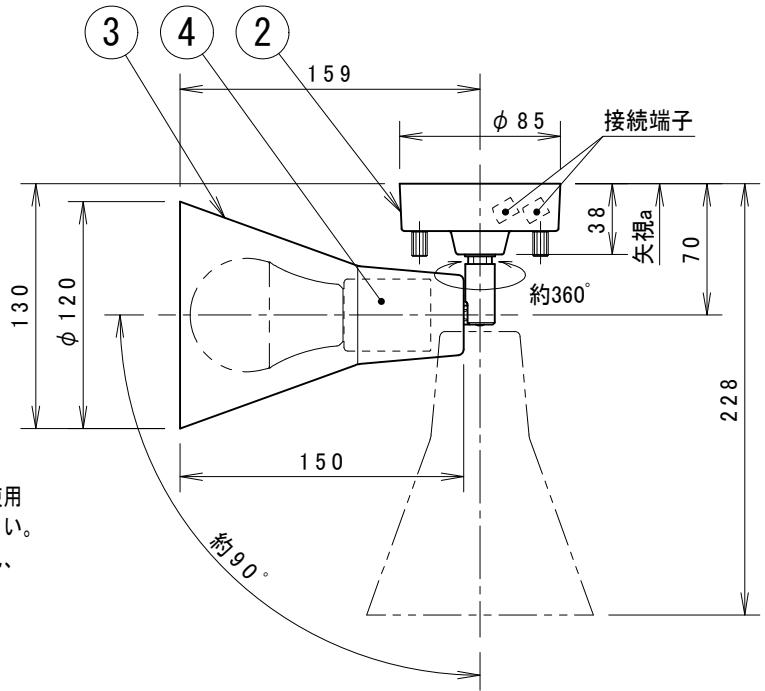
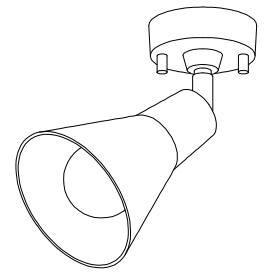

- ・直付・壁付両用型
- ・傾斜天井取付可能(90°まで)
- ・照射近接限度10cm
- ・電源OFF時に表示が点灯するタイプのスイッチを使用する場合、壁スイッチの使用は5個までとしてください。
- ・LEDにはバラツキがあるため、同一型番でも発光色、明るさが異なる場合があります。
- ・白熱ランプ使用不可
- ・調光器は使用できません。
- ・ランプ点灯時に点灯する表示付スイッチを使うと、表示が暗くなったり点灯しないことがあります。
- ・この器具の近くでは赤外線方式のリモコンが作動しない場合がごまれにありますので、ご注意ください。
- ・照射方向自在型

⚠️ 安全に関するご注意

- ・指定のランプ以外は使用しないでください。火災の原因になります。
- ・この器具は非防水です。湿気の多い場所や屋外では使用できません。火災・感電の原因になります。
- ・器具やランプを布や紙などでおおって使用しないでください。火災の原因になります。
- ・被照射面との距離は、指定以下では使用しないでください。火災の原因になります。
- ・指定以外の取付けはできません。器具の落下によるけがの原因になります。
- ・ドアや家具、ダンボールなどの可燃物を近づけて使用しないでください。火災の原因になります。

定格光束	585 lm
固有エネルギー消費効率	90.0 lm/W

JIS C 8105-5に基づく測定方法によって
固有エネルギー消費効率を測定

各種配線機器と組み合わせて使用する場合の
適合性、接続台数は下記よりご確認ください。
あかり専科 Switch Navi



(配線機器適合システム)

<https://webcatalog.koizumi-it.co.jp/bizsupport/switchnavi/>

7				皮相電力	14VA	品名	LEDスポットライト		
6				入力電圧	100V	型番	AS56079		
5				入力電流	0.14A				
4	ソケット	磁器	1	E26	消費電力	6.5W	適合ランプ	電球形LEDランプ LDA7-G/E/K/1P	
3	セード	鋼板	1	マットブラック塗装	力率	-	W×数	6.5W × 1灯	
2	フランジ	鋼板	1	マットブラック塗装	質量	0.5kg	色・形	温白色(3500K)・演色性(Ra80)	
1	取付金具	鋼板	1		特記事項	縮尺	承認	審査	立案
部番	部品名	材質	数	備考		1/4	千田	志村	芝田
							図番 AS56079_K_00		