

No.	品名	材質	個数	備考
1	胴板	SUS304	1	t0.7(34-1-1-0005095)
2	底板	SUS304	1	t0.7
△3	袴	SUS304	1	t0.8(44-1-1-0005155)
△3	丸ダルマ(大)	SUS304	2	t1.2(44-1-1-0035244)
5	ツル	SUS304	1	$\phi 6$ 丸棒(34-1-1-0002059)
△3	プッシュナット軸用	SUS	2	SPN-6-SUS(ミスミ)

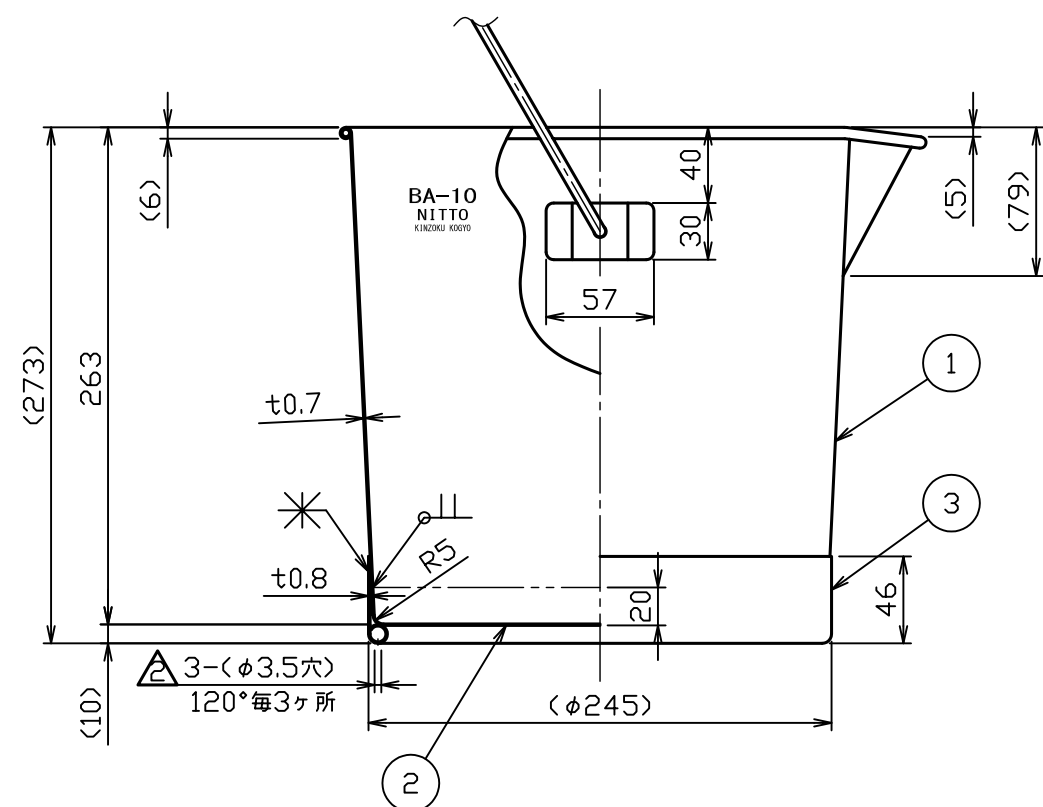
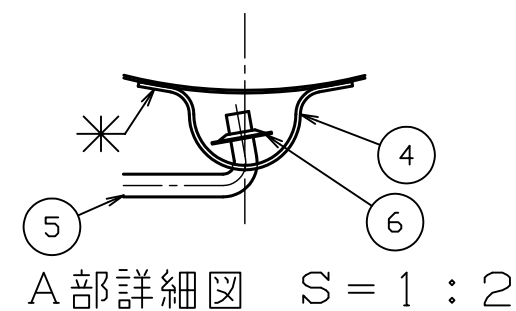

注記  
内外面バフ研磨

△ 図面整理

△3	No. 16533	青木	H28.4.19	名称	馬穴 10L		⊕ □
△3	No. 11523	岸	H23.4.13		BA-10		
△3	No. 02093	新井	H19.3.31	図番	HP-1-2-0007689-△3		
No.	変更番号	氏名	日付		尺度	1:4	1:2
板金溶接組立の寸法許容差は±1%又は5mmの大きい値				参考図	23-0649	得意先名	規格
	製図	設計	検図	承認	日東金属工業株式会社		
氏名	波多野	波多野	野村	野村			
日付	H9.2.3	H9.2.3					