

△ B部詳細図 S = 1 : 2

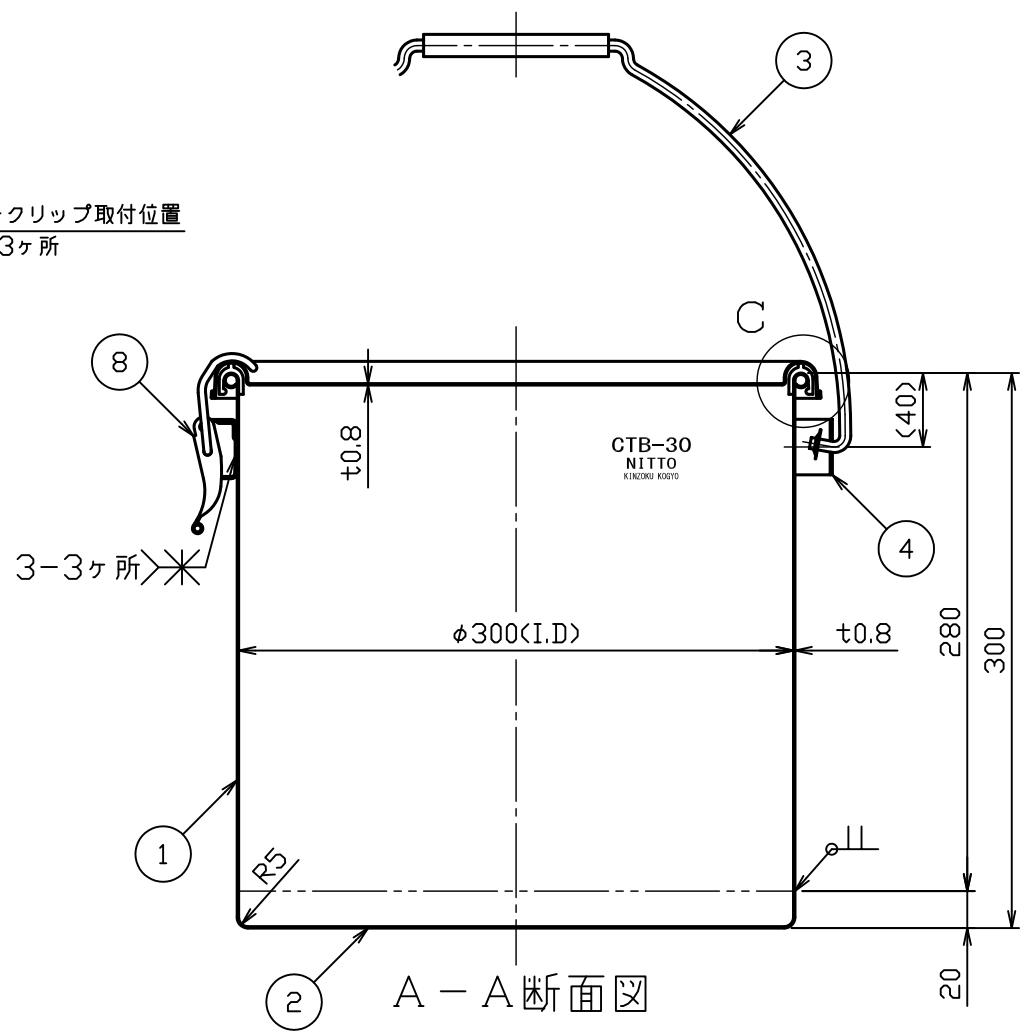

A-A断面図

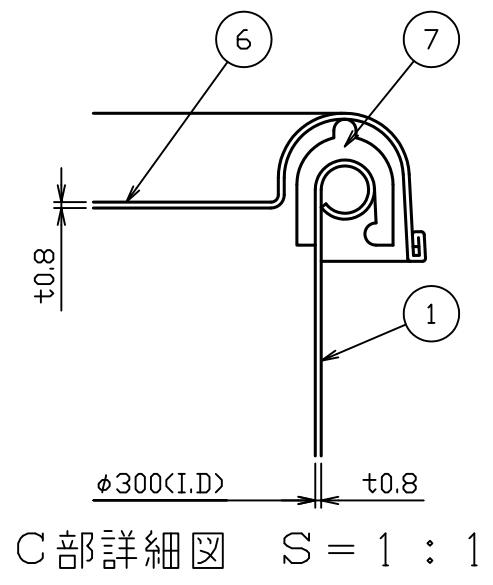

C部詳細図 S = 1 : 1

No.	品名	材質	個数	備考
1	胴板	SUS304	1	t0.8
2	底板	SUS304	1	t0.8
△3	ツル	SUS304	1	30用(φ6丸棒)
△4	丸ダルマ(大)	SUS304	2	t1.2(44-1-1-0035244)
△5	プッシュナット軸用	SUS	2	SPN-6-SUS(ミスミ)
6	密閉蓋	SUS304	1	30用(t0.8)
7	A型パッキン	シリコン	1	30用
8	キャッチクリップ	SUS304	3	規格

注記  
 内外面バフ研磨  
 容量 20L  
 △重量 約3.4kg

△△ 図面整理  
 △ 蓋、スピニング加工へ移行

△	No. 16533	堀井	H28.4.15
△	No. 12611	青木	H24.12.17

△	No. 12516	鈴木	H24.6.1	名称 密閉容器(キャッチクリップ式) 吊り下げ式 CTB-30(A型パッキン)	図番 HP-1-2-0016852-△
△	No. 06059	新井	H18.8.31		
△	No. 02139	新井	H15.5.13		
No. 変更番号 氏名 日付				尺度	1:4 1:1 1:2
板金溶接組立の寸法許容差は±1%又は5mmの大きい値				参考図	得意先名 規格
製図 設計 検図 承認				日東金属工業株式会社	
氏名 山田 山田		高橋 高橋			
日付 H12.7.21 H12.7.21					