

野中理化器製作所製 試験ふるいの特徴

- 👉 オールステンレス製でJIS規格 Z8801-1に準拠しています。
- 👉 $\phi 150$ 、 $\phi 200$ のふるいは、独自の構造で粉体の詰まりを軽減します。
- 👉 現場の使い勝手を考慮した特注加工が可能です。

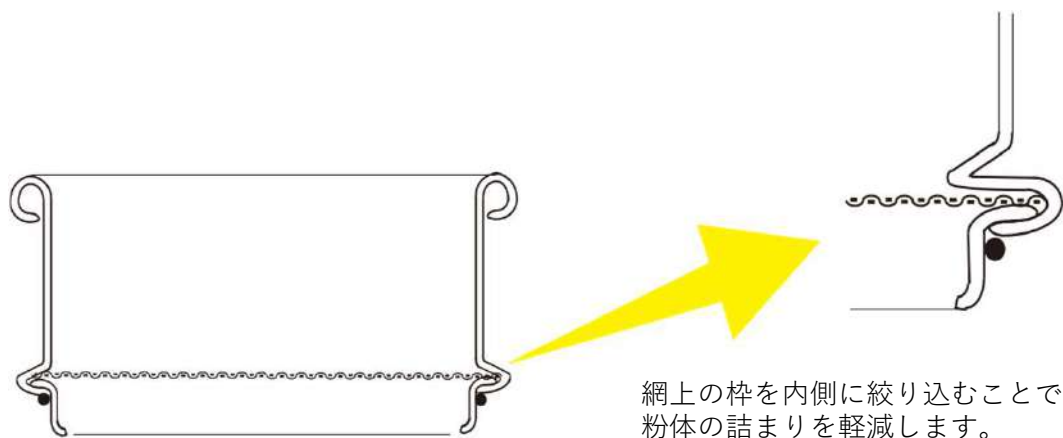

野中理化器製作所製



他社製

※ $\phi 150$ 、 $\phi 200$ のふるいのみ

【特注加工事例①】

※径や網目によっては加工できない場合がありますので問い合わせください。

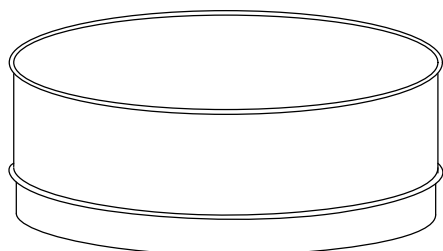

検定付きふるい

社内検定を行い、試験成績書・校正証明書を付けることができます。

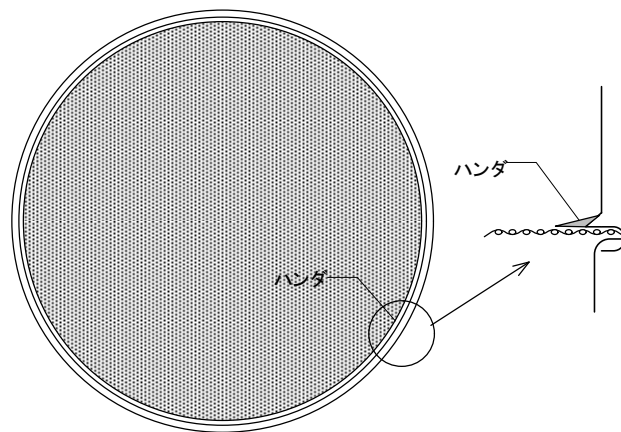

内ハンダふるい

網と枠の隙間をハンダで埋めることで粉体の詰まりを軽減します。

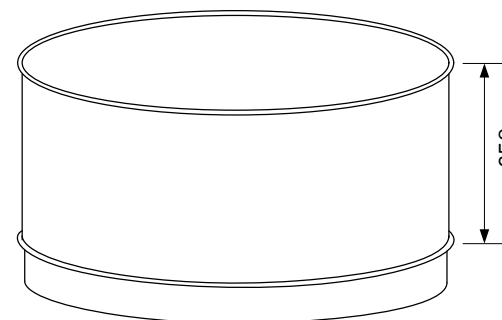

深さ変更

網上の深さを最大250mmまで変更できます。

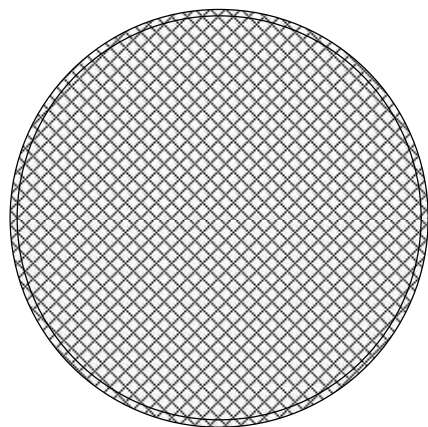

工業用並網張り

JIS規格以外の、並網を張ることも可能です。

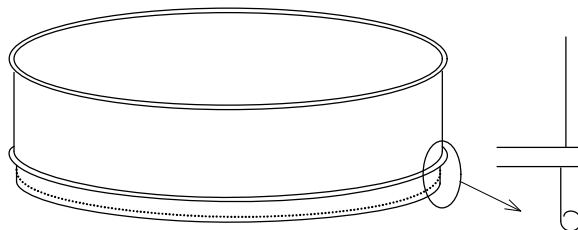

袴下丸め加工

手で振るう際に持ちやすいように袴の下を丸めます。

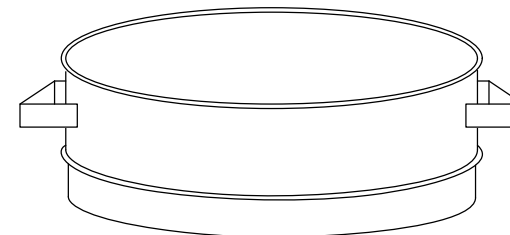

取手加工

手で振るう際に持ちやすいように取手を付けます。

【特注加工事例②】

※径や網目によっては加工できない場合がありますので問い合わせください。

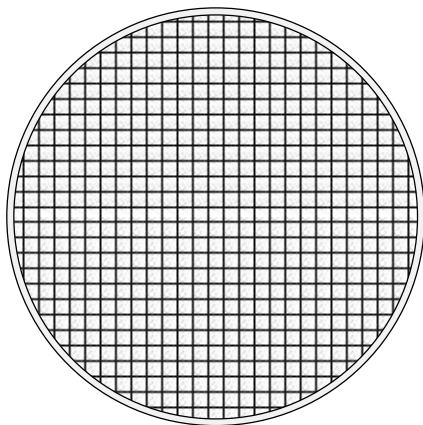

二重張り補強

線径の細い網を保護するために線径が太く、目の粗い網を二重に張って補強します。

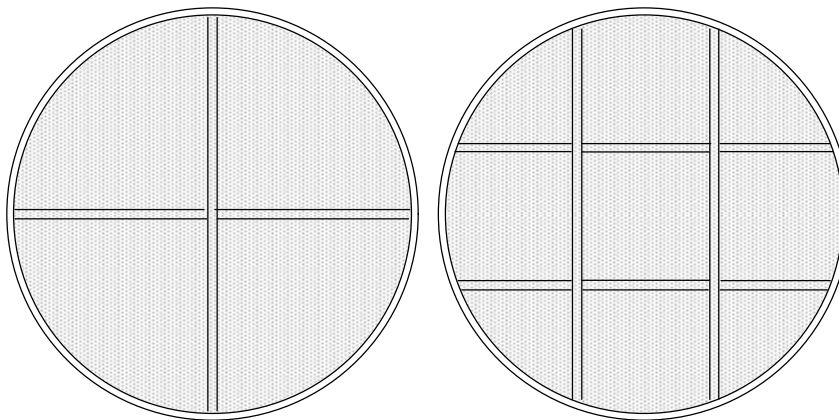

網下補強

線径の細い網を保護するために十字や井桁に補強します。

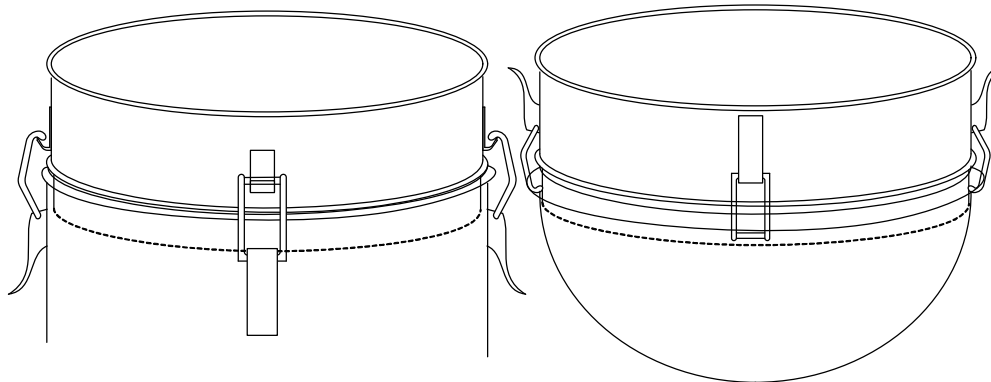

パチン錠付きふるい

パチン錠を付けて、タンクやボウルに固定します。

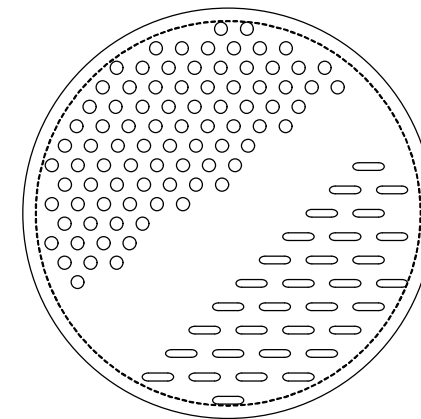

板ふるい

丸穴や長孔など、ご希望の大きさに穴を開けた板を張ったふるいです。