

サンプル管理用製品

- 2Dバーコード付きクライオチューブ
- 1Dバーコード付ラック
- スクリューキャップ・プッシュキャップ
- 二次元バーコードリーダー
- キャッパー・ディキャッパー



Micronic社とは？

1984年設立のオランダの専門チューブメーカーです。
ISO9001/ISO14001取得で品質・環境に配慮しつつ、クラス7環境下で製造しているため高品質かつ安心な物づくりを行っています。

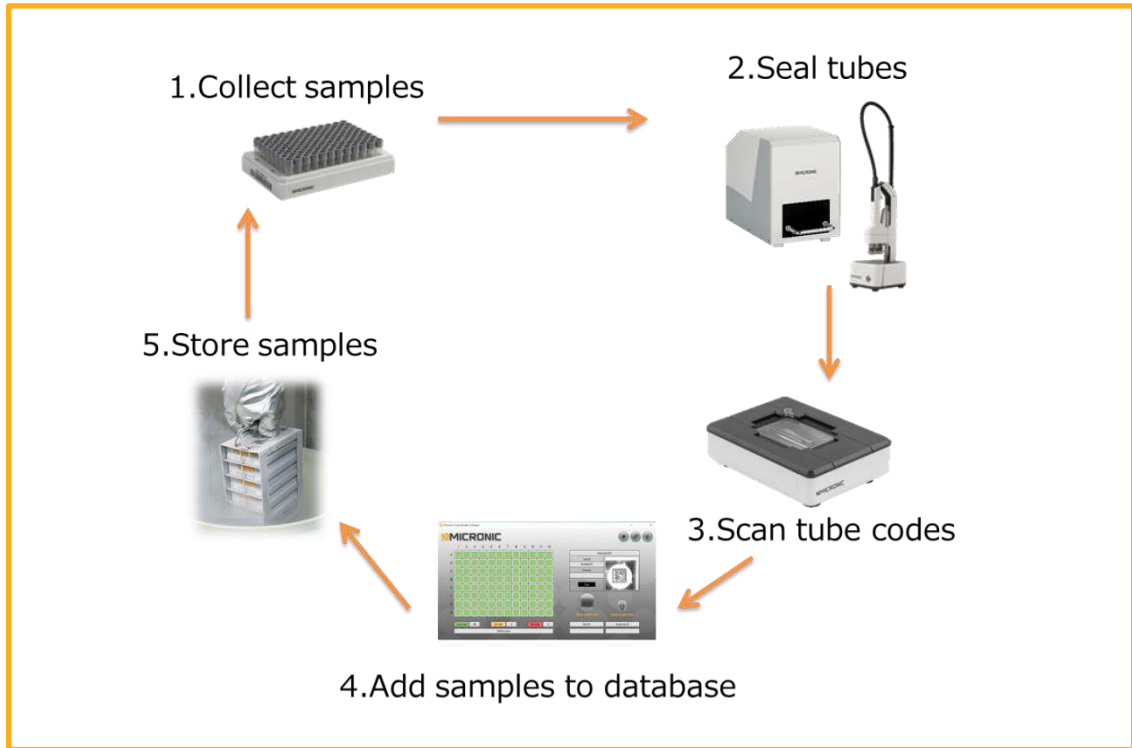

1. サンプル保護

高純度樹脂使用で低溶出
DNase/RNase/Pyrogenフリー

2. 2Dバーコード付チューブ

手書きでの管理やシール貼付ではなく2Dバーコードでの保管のため安心して確実な保管が可能

3. 厳格な品質管理

FDAが認めた高品質な材料を用いて製造

4. 優れたストレージフォーマット

ANSI/SLAS規格に基づいた設計
自動倉庫などの自動化システムとの互換性あり

2Dバーコード付クライオチューブで安心して確実なサンプル管理をご提案を致します。
2Dバーコード付チューブに対する周辺機器も取り揃えております。



2Dバーコード付クライオチューブ

チューブ		0.3 ml	0.75 ml	1.4 ml	1.0 ml	4.0 ml	3.5 ml	0.75 ml	1.4 ml
		External Screw Cap 用						Push cap 用	
ラック	適用ラック	Micronic 96-1	Micronic 96-2-H	Micronic 96-4-H	Micronic 48-1	Micronic 48-4	Micronic 24-2	Micronic 96-2-L	Micronic 96-4-L
最大ワーキングボリューム	Push cap,+21℃	-	-	-	-	-	-	0.58 ml	1.15 ml
	Push cap,-20℃	-	-	-	-	-	-	0.53 ml	1.01 ml
	Push cap,-80℃	-	-	-	-	-	-	0.55 ml	0.95 ml
	Screw cap,+21℃	0.21 ml	0.6 ml	1.11 ml	0.85 ml	3.4 ml	3.35 ml	0.48 ml	1.04 ml
	Screw cap,-20℃	0.21 ml	0.55 ml	1.05 ml	0.85 ml	3.4 ml	3.05 ml	0.48 ml	1.00 ml
	Screw cap,-80℃	0.21 ml	0.55 ml	0.94 ml	0.85 ml	3.4 ml	3.05 ml	0.48 ml	1.00 ml
チューブ	底面の形状	V	V	V	Flat	Flat	Flat	V	V
	外径	8.8 mm	9.0 mm	9.0 mm	13.0 mm	13.0 mm	16.3 mm	9.0 mm	9.0 mm
	高さ	16.4 mm	30.0 mm	48.0 mm	16.0 mm	48.0 mm	30.0 mm	26.0 mm	44.0 mm
	高さ(Push cap時)	-	-	-	-	-	-	27.0 mm	45.0 mm
	高さ(Screw cap時)	19.9 mm	33.5 mm	51.5 mm	19.7 mm	51.5 mm	33.5 mm	33.5 mm	51.5 mm
仕様	プレキャップ	Yes							
	Class 7 clean room製造	Yes							
	使用可能最低温度	液体窒素気相							

Micronic社クライオチューブの特徴

- ✓医療用バージンPP採用
- ✓チューブ表面にタンパク質が吸着しにくい
- ✓RNase/DNase/Pyrogen Free
- ✓レーザーエッチング加工の2Dバーコード
- ✓肉厚仕様で、強い耐衝撃性
- ✓液体窒素気相まで使用可能

Micronic社

他社製品

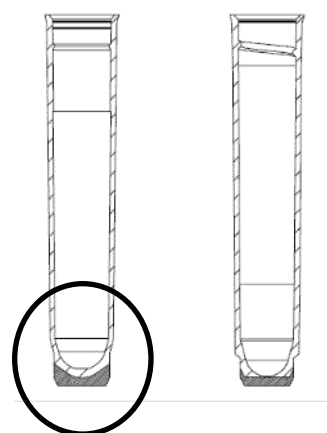

バーコード印字パーツと試料が接触しません！

2Dバーコード付ライオチューブ

External

0.30mLチューブ

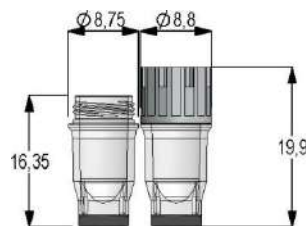

96well

アズワン品番	商品名	価格(税抜)	入数	仕様			
				梱包様式	キャップ	ねじ	フタの高さ
4-1087-01	マイクロニックMP52702	¥91,400	10 racks	ラック入	なし	外ねじ	低
4-1087-02	マイクロニックMP52700	¥58,700	960 tubes	バルク	なし	外ねじ	—
4-1087-03	マイクロニックMP52702-Y20	¥148,600	10 racks	ラック入	プレキャップ	外ねじ	低

0.75mLチューブ

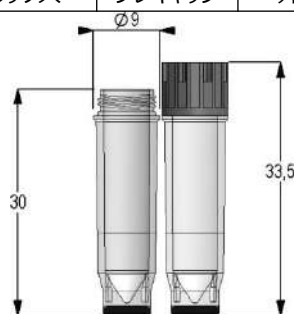

96well

アズワン品番	商品名	価格(税抜)	入数	仕様			
				梱包様式	キャップ	ねじ	フタの高さ
4-1087-04	マイクロニックMP52706	¥89,600	10 racks	ラック入	なし	外ねじ	高
4-1087-05	マイクロニックMP52704	¥57,500	960 tubes	バルク	なし	外ねじ	—
4-1087-06	マイクロニックMP52706-Y20	¥146,800	10 racks	ラック入	プレキャップ	外ねじ	高

1.40mLチューブ

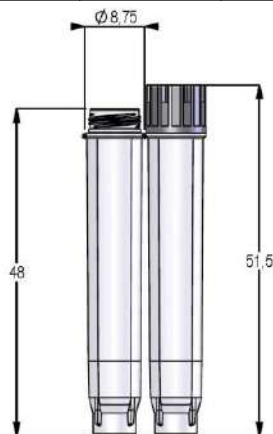

96well

アズワン品番	商品名	価格(税抜)	入数	仕様			
				梱包様式	キャップ	ねじ	フタの高さ
4-1087-07	マイクロニックMP52710	¥89,600	10 racks	ラック入	なし	外ねじ	高
4-1087-08	マイクロニックMP52708	¥57,500	960 tubes	バルク	なし	外ねじ	—
4-1087-09	マイクロニックMP52710-Y20	¥146,800	10 racks	ラック入	プレキャップ	外ねじ	高

2Dバーコード付クライオチューブ

External

1.00 mLチューブ

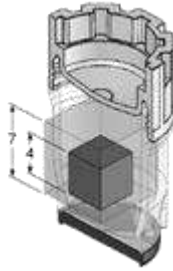

48well

アズワン品番	商品名	価格(税抜)	入数	仕様			
				梱包様式	キャップ	ねじ	フタの高さ
4-1087-51	マイクロニックMP52802	¥76,700	10 racks	ラック入	なし	外ねじ	高
4-1087-52	マイクロニックMP52800	¥44,700	480 tubes	バルク	なし	外ねじ	-
4-1087-53	マイクロニックMP52802-Y20	¥116,700	10 racks	ラック入	プレキャップ	外ねじ	高

3.50 mLチューブ

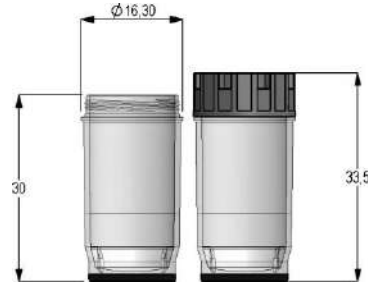
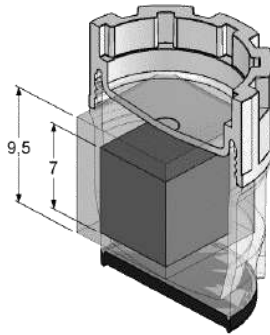

24well

アズワン品番	商品名	価格(税抜)	入数	仕様			
				梱包様式	キャップ	ねじ	フタの高さ
4-1087-57	マイクロニックMP52906	¥63,300	10 racks	ラック入	なし	外ねじ	高
4-1087-58	マイクロニックMP52904	¥30,400	240 tubes	バルク	なし	外ねじ	-
4-1087-59	マイクロニックMP52906-Y20	¥92,200	10 racks	ラック入	プレキャップ	外ねじ	高

4.00 mLチューブ

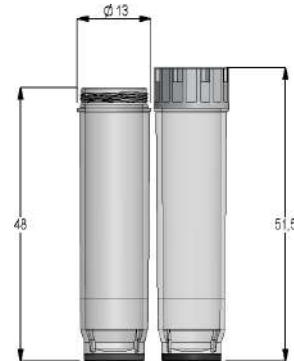

48well

アズワン品番	商品名	価格(税抜)	入数	仕様			
				梱包様式	キャップ	ねじ	カバーの高さ
4-1087-54	マイクロニックMP52810	¥76,200	10 racks	ラック入	なし	外ねじ	高
4-1087-55	マイクロニックMP52808	¥44,200	480 tubes	バルク	なし	外ねじ	-
4-1087-56	マイクロニックMP52810-Y20	¥116,200	10 racks	ラック入	プレキャップ	外ねじ	高

2Dバーコード付クライオチューブ

Internal

0.75 mLチューブ



※キャップは付属しません。

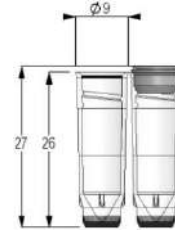

96well

アズワン品番	商品名	価格(税抜)	入数	仕様			
				梱包様式	キャップ	ねじ	フタの高さ
4-1087-60	マイクロニックM P 5 2 5 1 9	¥87,000	10 racks	ラック入	なし	内ねじ	低
4-1087-61	マイクロニックM P 5 2 5 2 0	¥87,000	10 racks	ラック入	なし	内ねじ	高
4-1087-62	マイクロニックM P 5 2 3 4 9	¥55,000	960 tubes	バルク	なし	内ねじ	-

1.40mLチューブ



※キャップは付属しません。



96well

アズワン品番	商品名	価格(税抜)	入数	仕様			
				梱包様式	キャップ	ねじ	フタの高さ
4-1087-63	マイクロニックM P 5 2 5 5 0	¥87,000	10 racks	ラック入	なし	内ねじ	低
4-1087-64	マイクロニックM P 5 2 5 5 1	¥87,000	10 racks	ラック入	なし	内ねじ	高
4-1087-65	マイクロニックM P 5 2 3 5 3	¥55,000	960 tubes	バルク	なし	内ねじ	-

性能紹介



図 1. タンパク質吸着比較

タンパク質吸着実験を行った図 1 で分かるように、結果競合他社製品と比較して約1/3倍のタンパク質吸着であった。これから分かるように高純度PPを採用しているためタンパク質吸着が起こりにくいと示された。

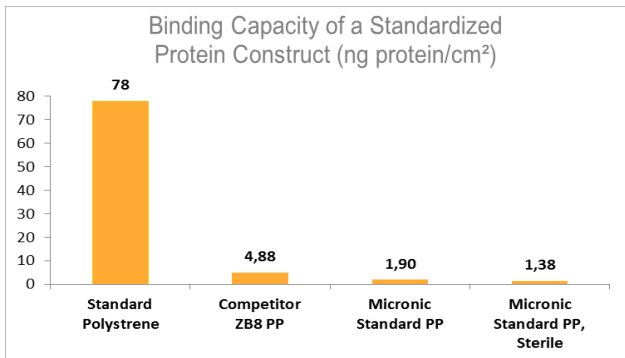

図 2. -80℃下での平均体積

Micronic社のScrew cap tube + Push cap, Push cap tube + Push capを測定した結果、-80℃下にてどちらもほとんど体積ロスは見られなかった。このことからMicronic社の製品は高い密閉性を保持していると示された。

チューブオプション

1. 2Dマトリックスコードの拡張

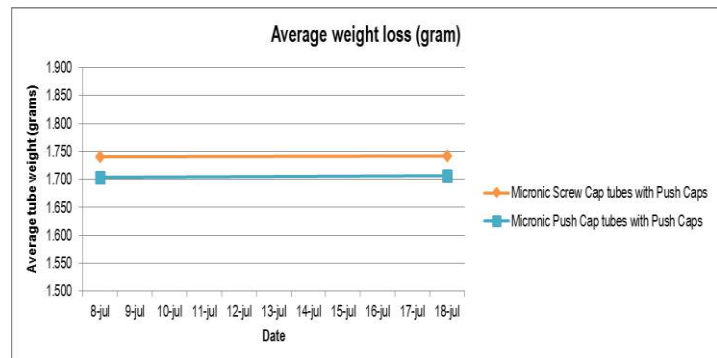
	96well rack format		48well rack format		24well rack format	
標準	12×12		14×14		14×14	
	目視可能		目視可能		目視可能	
	10ケタ		10ケタ		10ケタ	
カスタム	14×14		14×14		14×14	
	目視不可		目視可能		目視可能	
	13ケタ		13ケタ		13ケタ	

通常、2Dマトリックスコードは10ケタの数字に対し、カスタムで13ケタに仕様変更することが可能です。マトリックスコード拡大により、より多くの番号を採択することができます。

通常 □□□□□□□□□□ (10ケタ)

カスタム ○○○ + □□□□□□□□□□ (3ケタ+10ケタ)

※印字は数字とアルファベットのみ対応可能です。



2. 滅菌

通常は未滅菌状態(クラス7環境下で製造)でお届けとなりますが、オプションでガンマ線滅菌も可能です。

チューブバリエーション

1. ハイブリッドチューブ

通常チューブの底に2Dバーコードのレーザーエッチング印字のみですが、底面に加えて側面にも下記種類のレーザーエッチング印字されたタイプのチューブもございます。

品名	特徴
W00 	手書きで記入可能なスペース追加
WHR 	5×2の目視可能な印字
W1D 	1Dコードと目視可能な印字(Large tubesのみ)

※数量ロット、価格についてはお問合せ下さい。



2. ノンコードチューブ、アルファベットコードチューブ

通常チューブの底に2Dバーコードのレーザーエッチング印字ですが、底面がノンコード・アルファベットコードのチューブもございます。

※価格、詳細についてはライフサイエンスグループまでお問合せ下さい。



1Dバーコード付ラック

ラック		MICRONIC 96-1	MICRONIC 96-2-L	MICRONIC 96-2-H	MICRONIC 96-4-L	MICRONIC 96-4-H	MICRONIC 48-1	MICRONIC 48-4	MICRONIC 24-2	
仕様	素材	PC								
	フォーマット	96					48		24	
	チューブの種類	External	Internal	External	Internal	External	External	External	External	
	対応チューブ	0.3 ml	0.75 ml	0.75 ml	1.4 ml	1.4 ml	1.0 ml	4.0 ml	3.5 ml	
収納時の高さ	フタなし	12.0 mm	19.0 mm	19.0 mm	30.0 mm	30.0 mm	30.0 mm	30.0 mm	19.0 mm	
	内ねじ/キャップなし	-	27.0 mm	-	45.0 mm	-	-	-	-	
	内ねじ/プッシュキャップ	-	28.0 mm	-	46.0 mm	-	-	-	-	
	外ねじ/キャップなし	19.5 mm	-	31.0 mm	-	49.0 mm	17.0 mm	49.0 mm	31.2 mm	
	外ねじ/スクリューキャップ	21.1 mm	-	34.5 mm	-	52.5 mm	20.7 mm	52.5 mm	34.7 mm	
	低カバー	23.8 mm	30.8 mm	-	48.8 mm	-	-	-	-	
	中カバー	-	-	-	-	-	23.8 mm	55.8 mm	37.8 mm	
高カバー	-	-	37.8	-	55.8 mm	-	-	-		
特徴	レーザーエッチング バーコード	Yes								
	DNase/RNase/Pyrogen Free	Yes								
	ラックロックシステム	Yes								
	Class 7 Clean room製造	Yes								
	使用可能最低温度	液体窒素気相								
	薬品耐性	++/+								

Micronic社では、日々増加していくサンプルをより効率的に保管するため、また冷蔵庫内のデッドスペースを極力小さくするために、各チューブサイズにあったラックをご用意しております。
 External Screw Cap とPush Capでは高さが異なるため、
 External Screw Cap用 = (H) Push cap用 = (L) をご使用下さい。

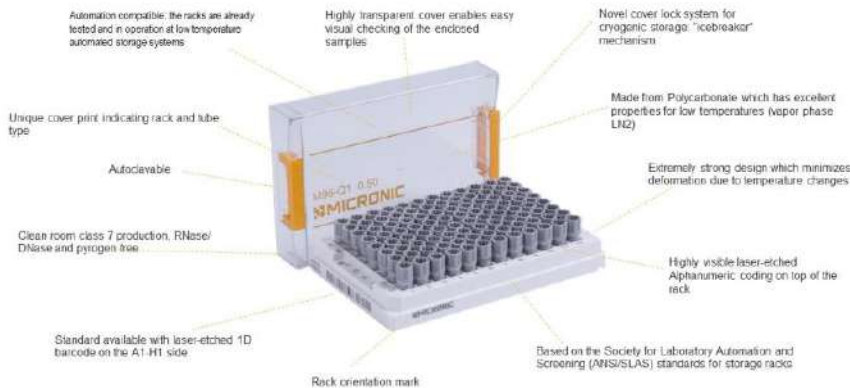

1Dバーコード付ラック



※ラックのみの販売です。

- ・超低温対応（液体窒素気相）
- ・ANSI/SLAS規格に基づいた設計
- ・レーザーエッチング加工
- ・側面に1Dバーコード付
- ・オープンラックボトム
- ・DNase/RNase/Pyrogenフリー
- ・クラス7クリーンルーム製造
- ・温度変化による変形に強い
- ・サンプル自動倉庫とも互換性あり

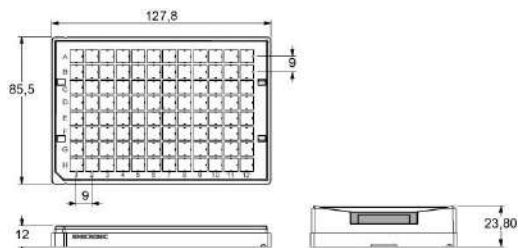

Micronic 96-1(MP51200)

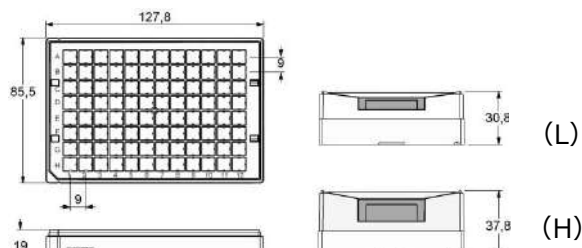

Micronic 96-2-L,H((L) MP51204, (H) MP51205)

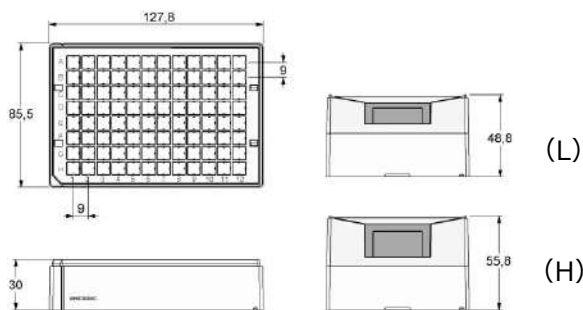

Micronic 96-4-L,H ((L) MP5120, (H)MP51211)

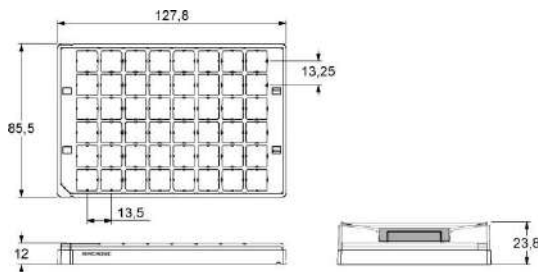

Micronic 48-1(MP51304)

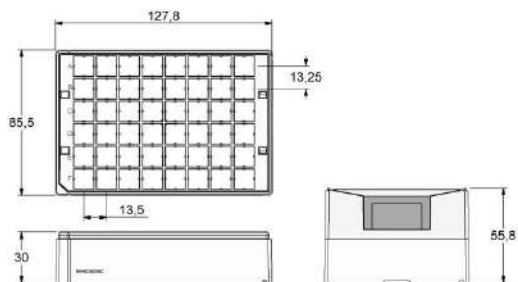

Micronic 48-4(MP51301)

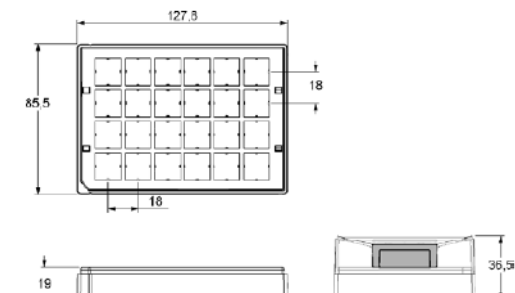

Micronic 24-2(MP51401)

アズワン品番	商品名	価格(税抜)	入数	仕様		対応チューブ
				フォーマット	フタの高さ	
4-1087-21	マイクロニックMP51200	¥26,000	10 racks	96well	L	0.3 ml
4-1087-24	マイクロニックMP51204				L	0.75 ml (Push cap)
4-1087-22	マイクロニックMP51205				H	0.75 ml (Screw cap)
4-1087-25	マイクロニックMP51210				L	1.4 ml (Push cap)
4-1087-23	マイクロニックMP51211			H	1.4 ml (Screw cap)	
4-1087-26	マイクロニックMP51304			48well	L	1.0 ml
4-1087-27	マイクロニックMP51301				H	4.0 ml
4-1087-28	マイクロニックMP51409				24well	H

キャップ

キャップ		Screw cap-96	Screw cap-48	Screw cap-24	TPE CAPCLUSTER	TPE CAPMAT	TPE CAPBAND
		External tube 用			Internal tube 用		
キャップ	素材	PE			TPE		
	フォーマット	96well	48well	24well	1well独立型	96wellマット一体型	8,12well分割型
	対応チューブ	0.3 ml, 0.75 ml, 1.40 ml	1.0 ml, 4.0 ml	3.5 ml	0.75 ml, 1.4 ml	0.75 ml, 1.4 ml	0.75 ml, 1.4 ml
特徴	色	6色	5色	5色	13色	8色	9色
	再利用	Yes			No		
	DNase/RNase/Pyrogen Free				Yes		
	Class 7 Clean room				Yes		
	薬品耐性	++			+++		
	使用可能最低温度	液体窒素気相			-80℃		

2Dバーコード付チューブのキャップタイプ

Screw cap

1. チューブ本体にねじ山があり密閉性が高い。
2. 長期保存や輸送時に適している。
3. External CapとInternal Capの2種類

Push cap

1. キャップの取り外しが容易
2. Screw Capタイプより安価
3. 用途に応じたフォーマットバリエーションが豊富

※当社では現在External Screw CapとPush Capのみ取り扱っています。
メーカーラインナップとしてInternal Screw Capもございますので、お気軽にお問い合わせください。

一般的に、Internal CapはOリングが付いているため、External Capより密閉性が良いといわれていますが、Micronic社製品の密閉性はどちらも**同等レベル**とされています。
またInternal Capに比べExternal Capは、キャップを外した際、ネジ部に触れる危険性も低いためコンタミのリスクも低く、Oリングの膨張破損による試料汚染の可能性もありません。



図3. +37℃でのアウターキャップの密閉性比較

Micronic External Screw Capと他社 Screw capを4週間+37℃環境下で静置した結果、図3のような結果が得られた。この事からMicronic社製品の高い密閉性が示された。

External Screw cap

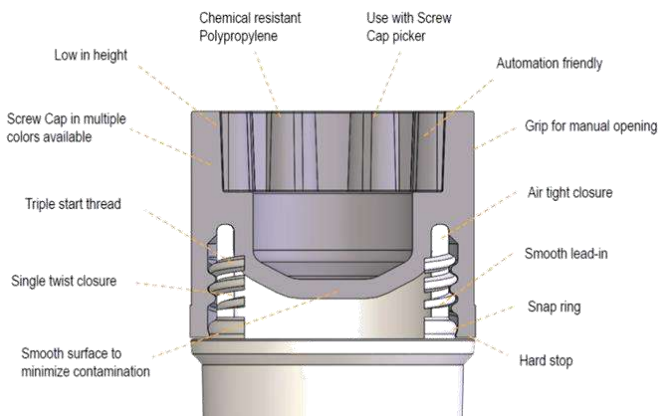
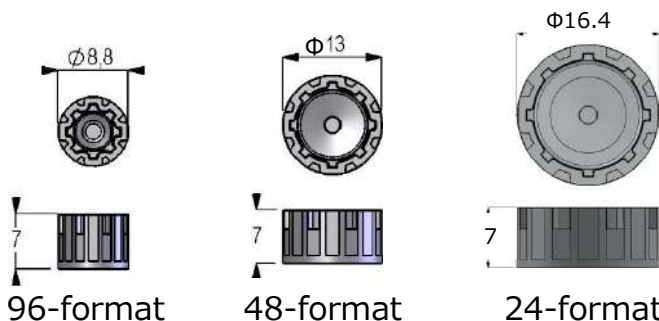

Color Variation

アズワン品番	商品名	色	価格(税抜)	梱包様式	入数	フォーマット
4-1087-10	マイクロニックM P 5 3 7 6 0	灰色 ●	¥61,000	キャリア	10 carriers (96caps×10carriers)	96well
4-1087-30	マイクロニックM P 5 3 7 5 5	黄色 ●				
4-1087-31	マイクロニックM P 5 3 7 5 6	赤色 ●				
4-1087-32	マイクロニックM P 5 3 7 5 7	青色 ●				
4-1087-33	マイクロニックM P 5 3 7 5 8	黄緑 ●				
4-1087-34	マイクロニックM P 5 3 7 5 9	橙色 ●				
4-1087-11	マイクロニックM P 5 3 8 2 0	灰色 ●	¥46,000	バルク	960 caps	
4-1087-12	マイクロニックM P 5 3 7 8 0	灰色 ●	¥44,000	キャリア	10 carriers (48caps×10carriers)	48well
4-1087-35	マイクロニックM P 5 3 7 7 5	黄色 ●				
4-1087-36	マイクロニックM P 5 3 7 7 6	赤色 ●				
4-1087-37	マイクロニックM P 5 3 7 7 7	青色 ●				
4-1087-38	マイクロニックM P 5 3 7 7 8	黄緑 ●				
4-1087-13	マイクロニックM P 5 3 4 2 0	灰色 ●	¥29,000	バルク	480 caps	
4-1087-14	マイクロニックM P 5 3 7 9 0	灰色 ●	¥32,000	キャリア	10 carriers (24caps×10carriers)	24well
4-1087-41	マイクロニックM P 5 3 7 8 5	黄色 ●				
4-1087-42	マイクロニックM P 5 3 7 8 6	赤色 ●				
4-1087-43	マイクロニックM P 5 3 7 8 7	青色 ●				
4-1087-44	マイクロニックM P 5 3 7 8 8	黄緑 ●				
4-1087-15	マイクロニックM P 5 3 5 2 0	灰色 ●	¥17,000	バルク	240 caps	

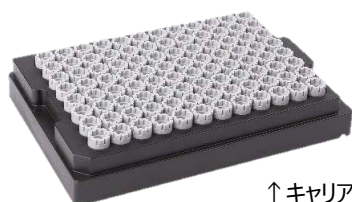

↑キャリア入り

キャリア入りは、スクルーキャップ半自動/自動リキャッパー使用する際に便利な製品です。

Push cap

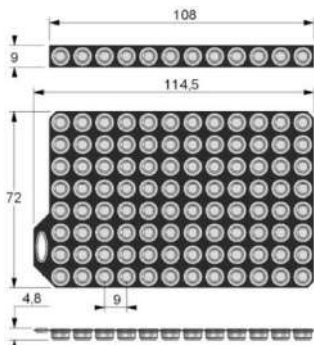

TPE Capcluster (1well単位独立型)

キャップを開めた後マットを剥がすことができるため

1本ずつのキャップの着脱が可能です。

TPE Capmat (96wellマット一体型)

キャップとマットが一体型のため、96well全てのキャップを一度に着脱可能です。

TPE Capband (8,12band分割型)

Cap matsを分割できるタイプです。8caps分(8band)と12caps分(12band)の2種類あります。

カラーバリエーション
※写真はCapclusterのカラーバリエーションです。

アズワン品番	商品名	色	価格(税抜)	入数	フォーマット
4-1087-16	マイクロニックMP53068	灰色●	¥43,000	40 clusters (96caps×40clusters)	1Well単位独立型
9-1087-01	マイクロニックMP53065	ナチュラル●			
9-1087-02	マイクロニックMP53073	白色○			
9-1087-03	マイクロニックMP53072	黄色●			
9-1087-04	マイクロニックMP53043	橙色●			
9-1087-05	マイクロニックMP53044	赤色●			
9-1087-06	マイクロニックMP53069	ピンク●			
9-1087-07	マイクロニックMP53077	紫色●			
9-1087-08	マイクロニックMP53066	青色●			
9-1087-09	マイクロニックMP53045	水色●			
9-1087-10	マイクロニックMP53067	黄緑●			
9-1087-11	マイクロニックMP53046	緑色●			
9-1087-12	マイクロニックMP53071	黒色●			
4-1087-17	マイクロニックMP53084	灰色●	¥41,000	40 mats (96caps×40mats)	96wellマット一体型
9-1087-13	マイクロニックMP53081	ナチュラル●			
9-1087-14	マイクロニックMP53082	青色●			
9-1087-15	マイクロニックMP53083	緑色●			
9-1087-16	マイクロニックMP53085	ピンク●			
9-1087-17	マイクロニックMP53086	赤色●			
9-1087-18	マイクロニックMP53087	黒色●			
9-1087-19	マイクロニックMP53088	黄色●			
4-1087-18	マイクロニックMP53092	灰色●	¥43,000	40 mats (96caps×40mats)	8band分割型
9-1087-20	マイクロニックMP53089	ナチュラル●			
9-1087-21	マイクロニックMP53090	青色●			
9-1087-22	マイクロニックMP53091	緑色●			
9-1087-23	マイクロニックMP53093	ピンク●			
9-1087-24	マイクロニックMP53094	赤色●			
9-1087-25	マイクロニックMP53095	黒色●			
9-1087-26	マイクロニックMP53096	黄色●			
9-1087-27	マイクロニックMP53097	白色○			
4-1087-19	マイクロニックMP53098	灰色●	¥46,000	40mats (96caps×4mats)	12band分割型

バーコードリーダー

型式	MP35221	MP35232	MP35240	MP35250
アズワン品番	4-1087-73	4-1087-95	4-1087-85	4-1087-86
品名	DR505	DR710	DR500Line	DR700Line
外観				
読取タイプ	2Dバーコードチューブ用ラックバーコードリーダー/ 2Dバーコードチューブ用1本読みバーコードリーダー		DR500シリーズ用 1Dサイド バーコードリーダー	DR700シリーズ用 1Dサイド バーコードリーダー
検出方法	CIS	CCD	C C D	C C D
読取スピード	約 5 秒/ラック	約 7 秒/ラック	約 1 秒/回	約 1 秒/回
接続	USB接続			
出力方式	CSV-files			
本体サイズ (WDH/mm)	186×265×70	230 x 310 x 91	35×230×132	35×204×147
1本読取	96well formatのみ	24/48/98 well format	-	-
1Dコード読取	Option 4-1087-85	Option 4-1087-86	Yes	Yes
Anti-frost system	Yes		No	No
価格 (税抜)	¥815,000	¥1,182,000	¥211,000	¥211,000

DNAのような生物的サンプルの保管は、非常に低温下でのサンプル保管が求められます。サンプルを低温環境下から室温環境下に取り出すとしばしば結露が見受けられます。ラックリーダーに結露が蓄積すると、データマトリクスコードを読み取りづらくなる事があり、ワークフローを遅らせる原因にもなりかねます。Anti-frost systemは、チューブデータの読み取りに影響を与える結露の問題を回避するために特殊な結露防止窓を備えており、低温アプリケーションに最適です。

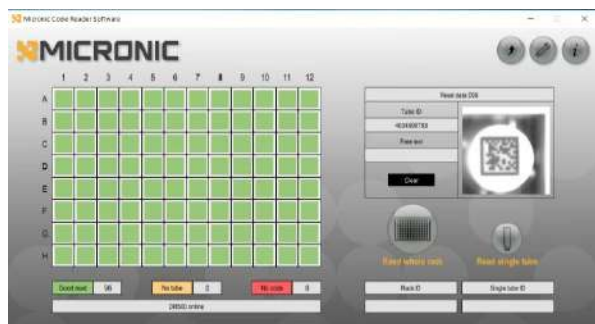

2次元バーコードリーダーを購入すると専用ソフトウェアが付属します。

特徴

- ・チューブなし、コードなし表示
- ・自動再読み取り機能付き
- ・ラック読み、1本読み可能
- ・Excel出力機能付き

**安心の
5年保証付**

スクリーキャップ[®]用機器/ツール

型式	MP35420	MP35462	MP35480	MP54004	MP54007
アズワン品番	4-1087-75	4-1087-76	4-1087-89	4-1087-77	4-1087-78
品名	CS500	CS700	CS100	Screw Cap remover	Tube Selector Tool
外観					
用途	スクリーキャップ 8連半自動リキャッパー	スクリーキャップ 96連自動リキャッパー	スクリーキャップ 手動リキャッパー	スクリーキャップ 手動キャッパー	スクリーキャップ チューブセレクター
フォーマット	8caps	96caps	1cap	1cap	1cap
サイズ (WDH/mm)	161×178×710	251×590×460	19×130	7×40.8	127×15×17
時間	約5秒	約30秒	—	—	—
入数	1台	1台	1本	10個	5個
価格 (税抜)	¥851,000	¥9,635,000	¥42,000	¥5,000	¥15,000

※キャッパー＝蓋閉め リキャッパー＝蓋開け閉め

Pick UP 使用方法



4-1087-75
CS500



4-1087-76
CS700

**安心の
1年保証付**

※機械のみです。

※ 上記モデルはMicronic社チューブに対応した型式です。
他のメーカーのチューブキャップ対応モデル及び
アダプターのご用意もございます。
詳しくはライフサイエンスグループまでお問い合わせください。

プッシュキャップ用機器/ツール

型式	MP35050	MP35020	MP35021	MP35000	MP65010	MP54000	MP54001
アズワン品番	4-1087-79	4-1087-80	4-1087-81	4-1087-82	4-1087-87	4-1087-83	4-1087-84
品名	CP400	CP600	CP610	CP620	Manual Decapper-8 Aluminum	Manual Decapper-1	Manual Decapper-8
外観							
用途	プッシュキャップ 半自動キャッパー	プッシュキャップ 自動キャッパー	プッシュキャップ 自動キャッパー	プッシュキャップ 自動ディキャッパー	プッシュキャップ アルミニウム 手動ディキャッパー	プッシュキャップ プラスチック 手動ディキャッパー	プッシュキャップ プラスチック 手動ディキャッパー
フォーマット	96caps	96caps (1.4 mlまで)	96caps (2.5 mlまで)	96caps	8caps	1cap	8caps
サイズ (WDH/mm)	262×185×164	310×210×290	310×210×320	530×260×370	90×72×11	57×50×11	90×72×11
時間	-	約7秒	約7秒	約10-15秒	-	-	-
入数	1台	1台	1台	1台	1個	10個	10個
価格 (税抜)	¥381,000	¥928,000	¥1,082,000	¥8,260,500	¥57,000	¥10,000	¥13,000

※キャッパー = 蓋閉め ディキャッパー = 蓋明け

Pick UP 使用方法



4-1087-79
CP400



4-1087-80/81/82
CS600シリーズ

**安心の
1年保証付**

※機械のみです。

※ Micronic社プッシュキャップ以外も使用可能です。
詳しくはライフサイエンスグループまでお問い合わせください。

サンプル管理にお悩みの方！

2Dバーコード付クライオチューブ管理をしませんか？

ご相談下さい

従来のサンプル管理：手書きでの管理、シールの貼付管理

課題：長期間保存の場合、インクの退色やシール剥がれで大切なサンプルの整合性が取れなくなる可能性

解決方法：2Dバーコード付クライオチューブによる管理

クライオチューブに直接2Dバーコードがレーザーエッチング印字されているため
インクの退色やシールの剥がれ落ちなどありません！

初めて2Dバーコード付クライオチューブ管理を始める方向けに
お得なスターターパックをご用意しております！



スターターパック一例

External Screw cap tube 用

- ・0.75mlまたは1.40mlチューブ×40ラック
- ・スクリューキャップ×40ラック分
- ・ラック読みバーコードリーダー DR505
- ・スクリューキャップ8連半自動リキャッパー CS500
- ・マニュアル スクリューキャップ ディキャッピングツール



Push cap tube 用

- ・0.75mlまたは1.40mlチューブ×40ラック
- ・プッシュ キャップ×40ラック分
- ・ラック読みバーコードリーダー DR505
- ・プッシュキャップキャッパー CP400
- ・マニュアル プッシュキャップ ディキャッピングツール

※仕様と価格は予告なく変更されることがありますので、ご了承下さい。

アズワン株式会社
ライフサイエンスグループ

✉ BIO@so.as-1.co.jp

🖥️ <https://axel.as-1.co.jp/contents/bio>

■大阪 〒550-8527 大阪市北区中之島4-3-51 Nakanoshima Qross10階
TEL: 06-6447-8633 FAX: 06-6447-8939

■東京 〒104-0032 東京都中央区八丁堀2-23-1 エンパイヤビル5階
TEL: 03-6222-0285 FAX: 03-6222-0270

■ご用命は信頼ある代理店へ