

MULTI

XY テーブル機構 (TSL/TSN)

XY TABLE MECHANISM (TSL/TSN)

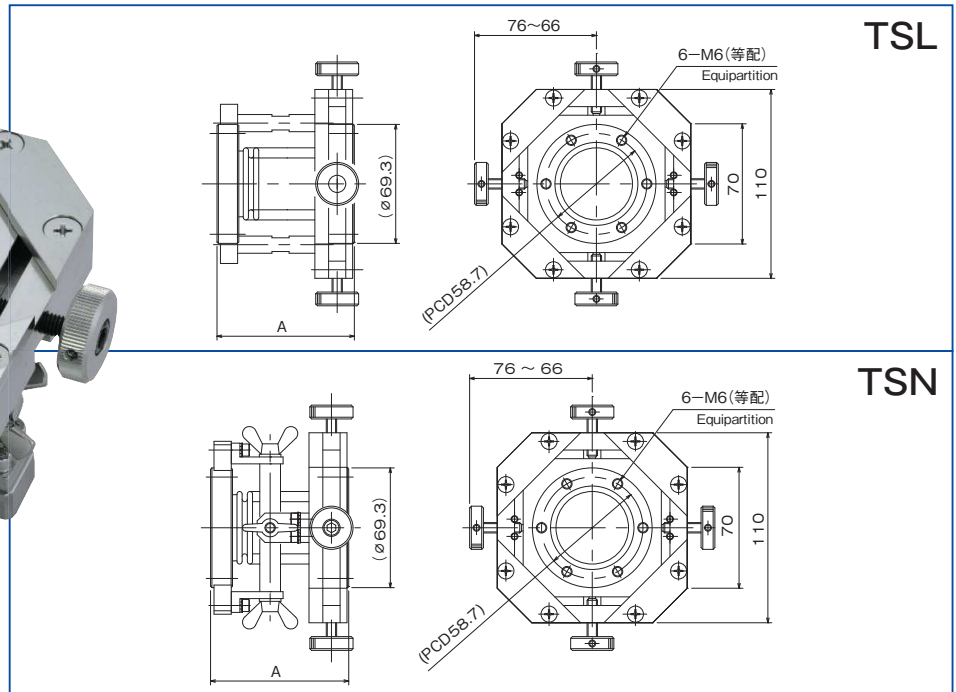

特 徴 / The feature

1. ベローズ式シール機構を採用しております。入江工研製の成形ベローズを使用。
 2. 弊社磁気結合式直進回転導入機 (MFL-70) の位置決め用に最適です。
 3. 簡易タイプですので、非常に安価です。
 4. 片側: CF70タップフランジ (オプション: CF114タップフランジ)
片側: CF70、CF114、CF152のチャンバー等に合わせお選び頂くことが出来ます。
 5. XY方向調整のみ (TSL)、角度調整機構付き (TSN) の2種類の機構をご用意しております。
1. Adopts the bellows seal mechanism. Uses IRIE KOKEN formed bellows.
 2. Optimal for positioning our magnetic linear rotary feedthrough (MFL-70) .
 3. Inexpensive, simplified type.
 4. One side: CF70 tapped flange (option: CF114 tapped flange) , one side: selectable according to the chamber, etc., of CF70, CF114, CF152.
 5. We provide two types of mechanisms: one that makes adjustments in the XY direction only (TSL) and another that features an angle adjusting mechanism (TSN) .

仕 様 / Specifications

名称 / Name	XYテーブル機構 / XY table mechanism (TSL/TSN)					
型式 / Model	TSL-70	TSL-114	TSL-152	TSN-70	TSN-114	TSN-152
動作範囲 / Operating range	XY方向: ±5mm / XY directions ±5mm			XY方向: ±5mm / XY directions ±5mm 角度: 0 ~ 5° / Angle 0 ~ 5°		
接続フランジ / Connecting flange	CF70FH- CF70FT	CF114FH- CF70FT	CF152FH- CF70FT	CF70FH- CF70FT	CF114FH- CF70FT	CF152FH- CF70FT
駆動方式 / Drive method	手動 / Manual					
使用圧力範囲 / Pressure range	高真空 / High vacuum (1 × 10 ⁶ Pa) ~ 大気圧 / Atmospheric pressure					
ヘリウムリーク量 / Helium leak rate	1.0 × 10 ⁻⁹ Pa・m ³ /s					
ベーキング温度 / Baking temperature	150℃以下 (Max.150℃)					

寸 法 / Size

単位 (unit):mm

Model	Flange	A
TSL-70	CF70FH - CF70FT	80
TSL-114	CF114FH - CF70FT	85
TSL-152	CF152FH - CF70FT	85

Model	Flange	A
TSN-70	CF70FH - CF70FT	80
TSN-114	CF114FH - CF70FT	85
TSN-152	CF152FH - CF70FT	85