

# 万能カート

3-420-01 ~ 12

## 外形寸法図

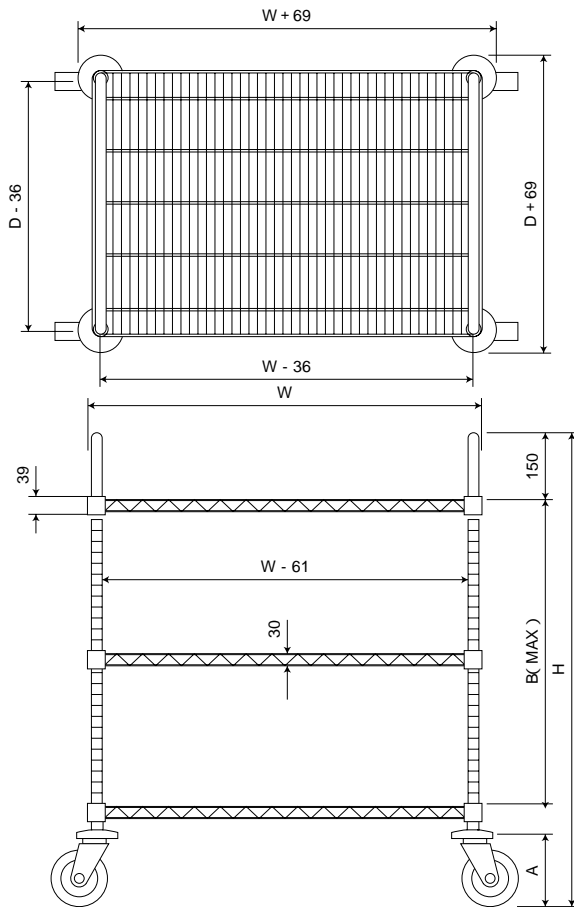

## 寸法表

コード	寸法 機種	D	W	H	バンパー高 A	棚可動範囲 B	キャスター径
-01	BKA	460	755	1070	176	685.8 (25.4ピッチ)	125
-02	BKB	460	907				
-03	BKC	460	1059				
-04	BKD	613	755				
-05	BKE	613	907				
-06	BKF	613	1059				
-07	BKA-S	460	755	950	130	609.6 (25.4ピッチ)	100
-08	BKB-S	460	907				
-09	BKC-S	460	1059				
-10	BKD-S	613	755				
-11	BKE-S	613	907				
-12	BKF-S	613	1059				

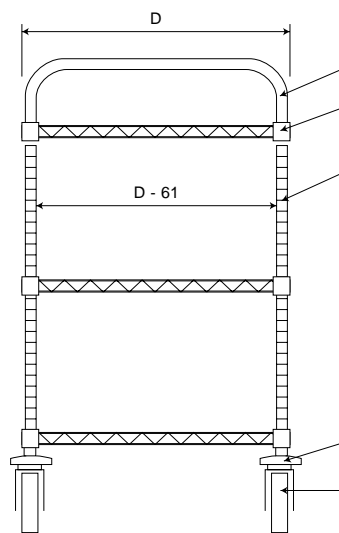

## 仕様

### トップハンドル

SUS430 25.4 × 1.2tステンレスパイプ使用。表面No.600パフ仕上。柱上端に打込固定。

### 棚（スーパーエレクターシェルフ）

3.75 ~ 6.35のスチール線材で構成。表面はクローム3号メッキ及びアクリル樹脂被膜加工処理。ABS樹脂製テーパースリーブを介して柱に嵌合固定。

### 柱（ポール）

SUS430 25.4 × 1.2tステンレスパイプ使用。表面はNo.600パフ仕上。25.4mmピッチで棚の取付位置を調整する刻み溝つき。上端にポリキャップ装着。

### 回転バンパー

鉄芯入り塩化ビニール成形品 105 × 20t。

### キャスター

125(Sシリーズは 100)ゴム車輪付。柱下端に打込固定。