

シリーズラベル  
(ETTAS)

扉  
(SPCC, t=1.2)  
扉カバー  
(SUS443J1, t=0.8)

覗き窓  
(強化ガラス t=3.3)

警告シール  
(ガラス面高温注意)

警告シール  
(可燃性物質)

警告シール  
(爆発性可燃性物質)

商品名ラベル

パネル  
(SPCC, t=0.8)

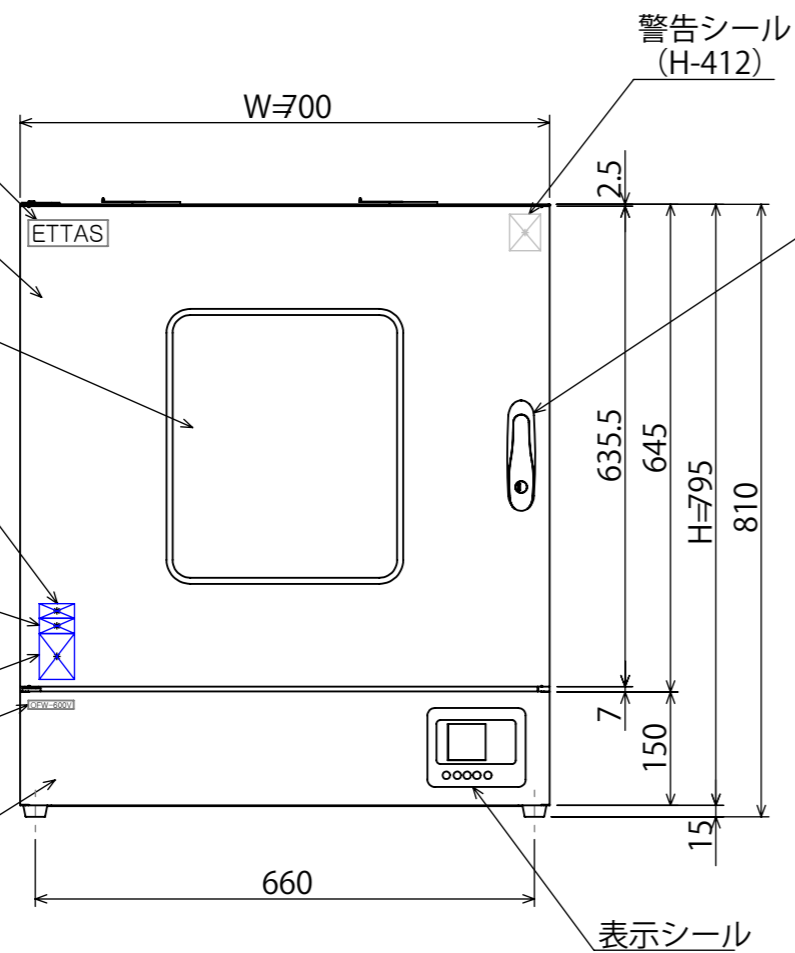

スイグハンドル

機械銘板  
(電源表記有り)

ブレーカー

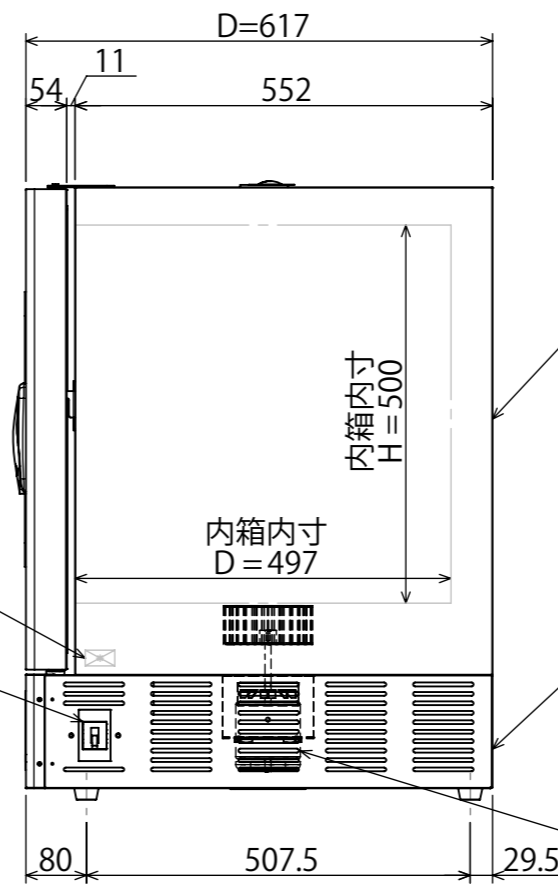

本体  
(SPCC, t=0.8)

背面蓋  
(SPCC, t=0.8)

ベース  
(SPCC, t=1.2)

ファンモーター

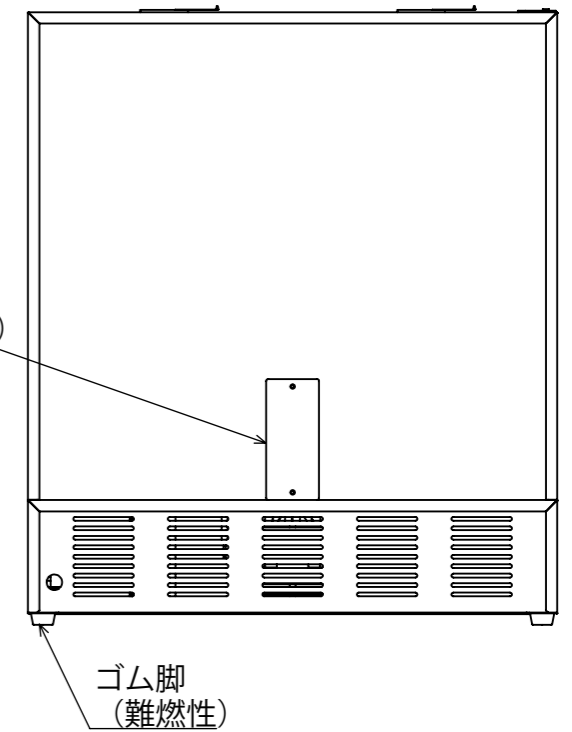

ゴム脚  
(難燃性)

訂正	・	・	アズワン株式会社				縮尺	年月日	名称	No.	
	・	・							殿		定温乾燥器 OFW-600V
	・	・							図面		製品図
	・	・	担当	設計	製図	検図	寸法	1:10			